

DIGITAL ANGLE RULER

EN A-Tronix 20 CONDROL

User manual

Congratulations on your purchase of digital angle ruler A-Tronix 20 CONDROL. Safety instructions in this user manual should be carefully read before you use the device for the first time.

SAFETY REGULATIONS

Attention! The user manual should be read carefully before you use the device for the first time. If the device is given to somebody for temporary use, be sure to enclose user manual to it.

- Do not let unauthorized people enter the zone of product operation.
- Store the product beyond reach of children and unauthorized people.
- It is prohibited to disassemble or repair the product yourself. Entrust product repair to qualified personnel and use original spare parts only.
- Make sure to use the correct type of battery.
- Make sure to observe the battery polarity.
- Remove the battery from the device, if you do not use it for a long time.

PRODUCT DESCRIPTION

Digital angle ruler A-Tronix 20 CONDROL is designed for measuring angles. Measurements taken with the built-in electronic angle sensor are shown on the display. Zero function enables to set zero point at any angle.

This digital angle ruler is suitable for measuring angles and distance. The device is widely used in construction and finishing works.

1. Base arm
2. Measuring arm
3. LCD
4. Locking knob
5. ON/OFF button
6. Zero mode

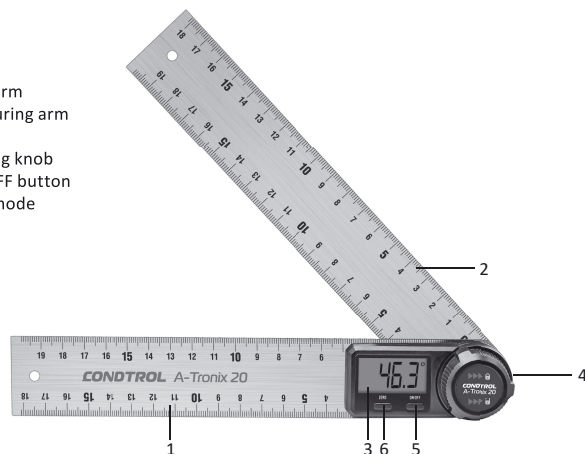

TECHNICAL SPECIFICATIONS

| | |
|-------------------------|---------------------------|
| Measuring range | 0°-360° |
| Accuracy | 0,3° |
| Smallest unit displayed | 0,1° |
| Operating temperature | 0°C ... +50°C |
| Storage temperature | -10°C ... +70°C |
| Relative humidity | 85% |
| Battery | 3V CR2032 lithium battery |
| Dimensions | 200*35*21 mm |
| Weight | 160 g |

DELIVERY PACKAGE

Digital angle ruler A-Tronix 20 – 1 pc.

Battery (3V CR2032) – 1 pc.

User manual – 1 pc.

BEFORE START OPERATION

Power supply

The device is powered by 3V CR2032 lithium battery included in the delivery package.

Install/replace the battery



Press the button in the bottom part of LCD to open the battery compartment. Install the power supply, observing correct polarity. Install the battery compartment back until it stops.

OPERATION

Press ON/OFF button to switch on/off the device.

INTERIOR ANGLE MEASUREMENT

Press ZERO button to set zero point. Put the measuring arm and the base arm to the surface. The interior angle between measuring and base arms is shown on the LCD.

Rotate the locking knob clockwise to  position to fix the arm in the adjusted position. Rotate the locking knob anti-clockwise to  position loosen the measuring arm.

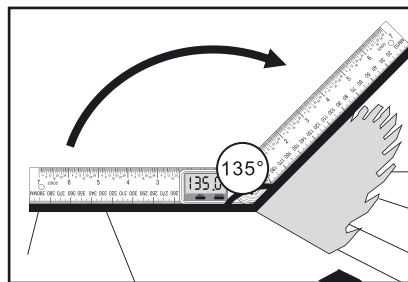

EXTERIOR ANGLE MEASUREMENT

Unfold the angle ruler on a flat surface. Press ZERO button to set zero point. Move the measuring arm to the required position to measure the exterior angle between the measuring arm and a surface.

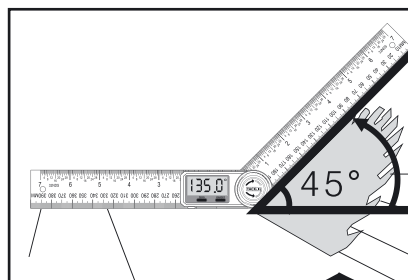

ZERO MODE

Press ZERO button in any position of digital angle ruler to set zero point the angle is measured from.

CARE AND MAINTENANCE

Attention! This tool is a precise device and requires careful handling. Observation of the following recommendations will extend the life of the device:

- Protect the device from bumps, falls, and excessive vibration; do not let moisture, construction dust and foreign objects get inside the device.
- Store the device, spare parts and accessories away from children and unauthorized people.
- In case moisture gets inside the device, remove the power supply.
- Do not store or use the device for a long time in high humidity conditions.
- Avoid direct sunlight on the device, as well as prolonged exposure to the sun and high temperatures.
- Clean the device with a soft wet cloth. Do not use harsh chemicals, cleaning solvents or cleaning agents.

UTILIZATION

Expired tools, accessories and package should be passed for waste recycle. Please send the product to the following address for proper recycle:

CONDROL GmbH
Im Wiegenfeld 4
85570 Markt Schwaben
Germany



Do not throw the product in municipal waste!

According to European directive 2002/96/EC expired measuring tools and their components must be collected separately and submitted to environmentally friendly recycle of wastes.

WARRANTY

All CONDROL GmbH products go through post-production control and are governed by the following warranty terms. The buyer's right to claim about defects and general provisions of the current legislation do not expire.

- 1) CONDROL GmbH agrees to eliminate all defects in the product, discovered while warranty period, that represent the defect in material or workmanship in full volume and at its own expense.
- 2) The warranty period is 24 months and starts from the date of purchase by end customer (see the original supporting document).
- 3) The warranty doesn't cover defects resulting from wear and tear or improper use, malfunction of the product caused by failure to observe the instructions of this user manual, untimely maintenance and service and insufficient care, the use of non-original accessories and spare parts. Modifications in design of the product relieve the seller from responsibility for warranty works. The warranty does not cover cosmetic damage, that doesn't hinder normal operation of the product.
- 4) CONDROL GmbH reserves the right to decide on replacement or repair of the device.
- 5) Other claims not mentioned above, are not covered by the warranty.
- 6) After holding warranty works by CONDROL GmbH warranty period is not renewed or extended.
- 7) CONDROL GmbH is not liable for loss of profit or inconvenience associated with a defect of the device, rental cost of alternative equipment for the period of repair.

This warranty applies to German law except provision of the United Nations Convention on contracts for the international sale of goods (CISG).

In warranty case please return the product to retail seller or send it with description of defect to the following address:

CONDROL GmbH
Im Wiegenfeld 4
85570 Markt Schwaben
Germany

DE A-Tronix 20 CONDTROL

DIGITALER WINKELMESSER

Bedienungsanleitung

Herzlichen Glückwunsch zum Kauf Ihres digitalen Winkelmessers A-Tronix 20 CONDTROL. Die Sicherheitshinweise finden Sie am Ende der Anleitung. Bitte lesen Sie diese sorgfältig, bevor Sie das Gerät das erste Mal verwenden.

SICHERHEITSHINWEISE

Achtung! Diese Bedienungsanleitung ist ein wesentlicher Bestandteil Ihres Geräts. Lesen Sie die Bedienungsanleitung sorgfältig durch, bevor Sie das Gerät benutzen. Wenn Sie das Gerät verleihen, geben Sie auch die Bedienungsanleitung mit.

- Das Gerät darf nur zweckgemäß verwendet werden.
- Halten Sie Kinder und Dritte von Lasergeräten fern.
- Versuchen Sie niemals, das Gerät selbst auseinander zu nehmen oder zu reparieren. Die Reparatur und Wartung darf nur durch qualifiziertes Fachpersonal erfolgen, das originale Ersatzkomponenten einsetzt.
- Stellen Sie sicher, dass Sie den richtigen Batterietyp verwenden.
- Vergewissern Sie sich, dass die Batterie entsprechend der Polarität positioniert ist.
- Entfernen Sie die Batterie aus dem Gerät, wenn Sie es längere Zeit nicht benutzen.

PRODUKTBESCHREIBUNG

Digitaler Winkelmesser A-Tronix 20 CONDTROL ist für Messung von Winkeln geeignet. Die mit dem integrierten elektronischen Winkelsensor erfassten Messungen werden auf dem Display angezeigt. Mit der Null-Funktion ist es möglich, bei jedem Winkelwert einen Nullwert einzustellen, von dem der Winkel berechnet wird. Mit einem digitalen Winkelmesser können Sie die Markierung durchführen, Winkel und Entfernungen messen. Das Gerät wird weit verbreitet in Bau- und Reparaturarbeiten eingesetzt.

1. Basisschenkel
2. Klappschenkel
3. Display
4. Klemmschraube
5. Taste für Ein-/Ausschalten
6. Null-Funktion

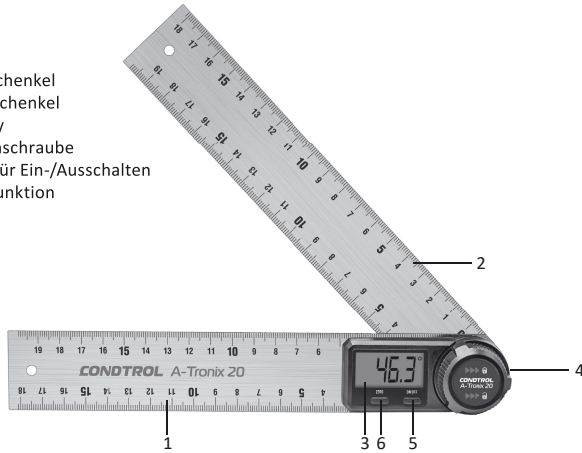

TECHNISCHE DATEN

| | |
|---------------------------|-------------------|
| Messbereich | 0°-360° |
| Genauigkeit | 0,3° |
| Messeinheit | 0,1° |
| Betriebstemperatur | 0°C ... +50°C |
| Lagertemperatur | -10°C ... +70°C |
| Relative Luftfeuchtigkeit | 85% |
| Stromversorgung | 3V CR2032 Lithium |
| Abmessungen | 200*35*21 mm |
| Gewicht | 160 g |

LIEFERUMFANG

Digitaler Winkelmesser A-Tronix 20 – 1 St.
Batterie (3V CR2032) – 1 St.
Bedienungsanleitung – 1 St.

BESTIMMUNGSGEMÄßER GEBRAUCH

Stromversorgung des Gerätes

Das Gerät wird über die mitgelieferte Lithium-Batterie Typ 3V CR2032 mit Strom versorgt.

Batterie einsetzen/auswechseln



Öffnen Sie das Batteriefach, indem Sie die Taste am unteren Rand des Displays drücken. Setzen Sie die Batterie unter Beachtung der Polarität ein. Schließen Sie das Batteriefach bis zum Anschlag wieder ab.

BETRIEB

Drücken Sie die ON/OFF Taste, um das Gerät ein- auszuschalten.

Messung des inneren Winkels

Drücken Sie die Taste ZERO, um den Nullwert einzustellen. Befestigen Sie die Klappschulter und die Basisschulter an den zu messenden Kanten. Der innere Winkel zwischen der Klappschulter und der Basisschulter wird auf dem Display angezeigt.

Bewegen Sie die Klemmschraube im Uhrzeigersinn in die Position , um die Schulter in der eingestellten Winkelposition zu fixieren. Schieben Sie die Klemmschraube gegen den Uhrzeigersinn in die Position , um die Klappschulter zu lockern.

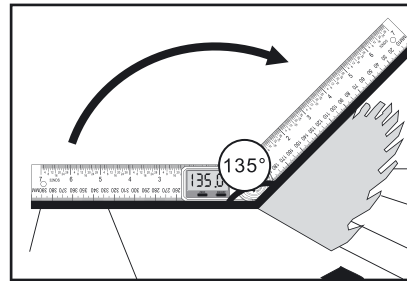

Messung des äußeren Winkels

Legen Sie den Winkelmesser auf einer ebenen Fläche so aus, dass die Klappschulter und die Basisschulter die Oberfläche berühren. Drücken Sie die Taste ZERO, um den Nullwert einzustellen. Um den äußeren Winkel zwischen der Klappschulter und der Oberfläche zu messen, bewegen Sie die Klappschulter in die gewünschte Position.

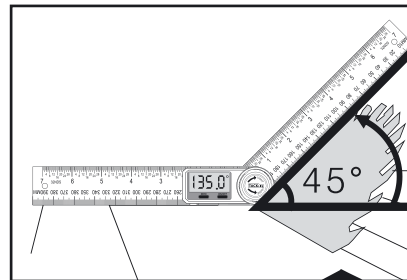

Null-Funktion einsetzen

Drücken Sie in jeder Position des Winkelmessers die Taste ZERO, um den Nullwert einzustellen, von dem der Winkel gezählt werden soll.

GEBRAUCHSVORSCHRIFT

Achtung! Das Gerät ist präzise und erfordert eine sorgfältige Handhabung. Die Einhaltung der folgenden Hinweise verlängert die Lebensdauer des Geräts:

- Schützen Sie das Gerät vor Stößen, Stürzen, starken Vibrationen und lassen Sie keine Feuchtigkeit, Staub oder Fremdkörper in das Gerät eindringen.
- Wenn Wasser in das Gerät gelangt, entfernen Sie die Batterien.
- Lagern oder verwenden Sie das Gerät nicht für längere Zeit bei hoher Luftfeuchtigkeit.
- Vermeiden Sie direkte Sonneneinstrahlung auf das Gerät, und hohe Temperaturen.
- Reinigen Sie das Gerät mit einem weichen, feuchten Tuch, das mit einer Seifenlösung angefeuchtet ist. Es ist verboten, alkoholhaltige Mittel und abrasive Materialien zu verwenden.

ENTSORGUNG

Geräte, Zubehör und die Verpackung sollen recycelt werden (Wiederverwertung). Zum Recycling schicken Sie das Gerat bitte an:

CONDROL GmbH
Im Wiegenfeld 4
85570 Markt Schwaben
Deutschland



Werfen Sie das Gerät nicht in den Restmüll. Gemäß der Europäischen Richtlinie 2002/96/EG über Altgeräte mit Elektronik und ihrer Umsetzung in nationales Recht sind Sie verpflichtet, nicht mehr gebrauchsfähige Messwerkzeuge getrennt zu sammeln und zu einer Recyclingstelle zu bringen.

GARANTIE

Alle Geräte der CONDTROL GmbH werden vor dem Verlassen der Produktion geprüft und unterliegen den folgenden Garantiebestimmungen. Mängelhaftungsansprüche des Käufers und gesetzliche Rechte bleiben davon unberührt.

- 1) Die CONDTROL GmbH verpflichtet sich zur kostenlosen Behebung der Mängel am Gerät, falls diese nachweislich innerhalb der Garantiezeit auf einen Material- oder Produktionsfehler zurückzuführen sind.
- 2) Die Garantiezeit beträgt 24 Monate bei gewerblichen Produkten und beginnt am Datum des Kaufs an den ersten Endabnehmer (siehe Originalbeleg). Die Betriebsdauer Ihres Gerätes beträgt 24 Monate.
- 3) Die Garantie trifft nicht für Teile zu, deren Fehlfunktion auf Gebrauch oder Verschleiß zurückzuführen ist. Für Mängel am Gerät, die durch Nichtbeachten der Bedienungsanleitung, nicht bestimmungsgemäßen Gebrauch, unzureichenden Service und Pflege, Verwendung von Nicht- CONDTROL GmbH-Zubehör oder Ersatzteilen entstehen, gilt die Garantie nicht. Durch Veränderungen oder Zusätze am Gerät erlischt die Garantie. Für Mängel, die den normalen Gebrauch des Geräts nicht beeinträchtigen, gilt die Garantie nicht.
- 4) Die CONDTROL GmbH behält sich das Recht vor, nach eigener Entscheidung das Gerät zu reparieren oder zu ersetzen.
- 5) Andere Ansprüche als die oben genannten werden nicht über die Garantie abgedeckt.
- 6) Nach Garantieleistungen durch die CONDTROL GmbH wird die Garantiezeit nicht erneuert und auch nicht verlängert.
- 7) Die CONDTROL GmbH übernimmt keine Verantwortung für Gewinnverlust und andere Umstände, die mit dem defekten Gerät in Verbindung stehen. Die CONDTROL GmbH übernimmt keine Kosten für Miet- oder Leihgeräte während der Reparatur. Für die Garantie gilt deutsches Recht. Ausgeschlossen ist das CISG (Übereinkommen der Vereinten Nationen über den internationalen Warenkauf). Änderungen vorbehalten.

WARTUNG UND REPARATUR

Falls das Gerät defekt ist, bringen Sie es bitte zu Ihrem Händler zurück. Falls Sie das Gerät nicht bei einem Händler gekauft haben, schicken Sie es mit einer Fehlerbeschreibung bitte an:

CONDROL GmbH
Im Wiegenfeld 4
85570 Markt Schwaben
Deutschland

Während des Transports und der Aufbewahrung sollte das Gerät in seiner Tasche oder Koffer sein. Säubern Sie besonders die Austrittsfenster der Laserstrahlen und vermeiden Sie die dort Fusselbildung. Die Säuberung mit Reinigungs- und Lösungsmittel ist untersagt. Verwenden Sie anstelle ein weiches, feuchtes Tuch. Halten Sie das Gerät nicht unter Wasser oder in andere Flüssigkeiten. Das eigenständige Öffnen des Geräts ist untersagt. Es darf nur von einem autorisierten Servicezentrum geöffnet werden.

RAPPORTEUR D'ANGLE ÉLECTRONIQUE

FR A-Tronix 20 CONDTROL

Notice d'utilisation

Félicitations pour l'achat du Rapporteur d'angle électronique A-Tronix 20 CONDTROL ! Avant la première utilisation de l'appareil, veuillez lire attentivement les consignes de sécurité données dans cette Notice d'utilisation.

CONSIGNES DE SÉCURITÉ

Attention ! Cette Notice d'utilisation fait partie intégrante de votre appareil. Avant de commencer à utiliser l'appareil, lire attentivement la Notice. Si vous donnez l'appareil à quelqu'un pour une utilisation temporaire, accompagnez-le de cette Notice.

- Ne pas utiliser l'appareil de manière imprévue.
- Garder l'appareil hors de la portée des enfants et des personnes non autorisées.
- Ne pas désassembler et ne pas réparer l'appareil soi-même. L'entretien et la réparation doivent être confiés exclusivement aux professionnels qualifiés et doivent être réalisés avec l'utilisation des pièces de rechange d'origine.
- Assurez-vous que vous utilisez la pile du type approprié.
- Assurez-vous que la pile est positionnée suivant la polarité.
- Si vous n'utilisez pas la pile pendant longtemps, retirez-la de l'appareil.

DESCRIPTION DE L'APPAREIL

Le Rapporteur d'angle électronique A-Tronix 20 CONDTROL est conçu pour mesurer les angles. Les mesures obtenues par le capteur d'angle électronique intégré sont visualisées sur l'afficheur. La fonction « zéro conventionnel » permet de paramétrer la valeur zéro pour n'importe quelle valeur d'angle à partir de laquelle l'angle sera compté. Le Rapporteur d'angle électronique permet de faire le repérage et la mesure des angles et des distances. L'appareil est largement utilisé pour les travaux de construction et de réparation.

1. Bras principal
2. Bras mobile
3. Afficheur
4. Vis de serrage
5. Marche/arrêt du Rapporteur d'angle
6. Paramétrage du zéro conventionnel

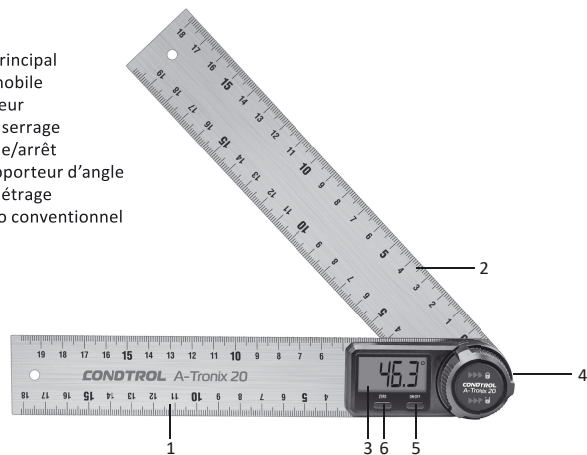

CARACTÉRISTIQUES TECHNIQUES

| | |
|-------------------------------|-------------------|
| Plage de mesure | de 0° à 360° |
| Erreur de précision | 0,3° |
| Unité de mesure | 0,1° |
| Température de fonctionnement | 0°C ... +50°C |
| Température de stockage | -10°C ... +70°C |
| Humidité relative | 85% |
| Piles d'alimentation | 3V CR2032 lithium |
| Dimensions extérieures | 200*35*21 mm |
| Poids | 160 g |

ÉTENDUE DE FOURNITURE

Rapporteur d'angle électronique A-Tronix 20 - 1 pc.
Piles (3V CR2032) - 1 pc.
Notice - 1 pc.

AVANT DE COMMENCER À UTILISER L'APPAREIL

Alimentation de l'appareil

L'appareil est alimenté par la batterie lithium du type 3V CR2032 incluse dans le lot de livraison.



Installation/remplacement des piles d'alimentation

Ouvrez le compartiment à piles en appuyant sur le bouton en bas de l'afficheur. Installez la batterie suivant la polarité. Couvrez le compartiment à piles en butée.

MANIPULATION DE L'APPAREIL

Appuyez sur le bouton ON/OFF pour faire marcher/arrêter l'appareil.

Mesure de l'angle intérieur

Appuyez sur le bouton ZÉRO pour paramétrer la valeur zéro. Appliquez le bras mobile et le bras principal aux bords mesurés. La valeur de l'angle intérieur entre le bras mobile et le bras principal est visualisée sur l'afficheur. Tournez la vis de serrage dans le sens des aiguilles d'une montre dans la position  pour verrouiller le bras dans la position angulaire. Tournez la vis de serrage dans le sens antihoraire dans la position  pour desserrer le bras mobile.

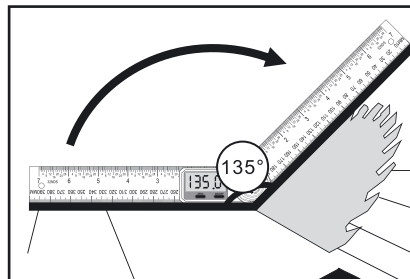

Mesure de l'angle extérieur

Étalez le rapporteur d'angle sur une surface plane de manière que le bras mobile et celui principal touchent la surface. Appuyez sur le bouton ZÉRO pour paramétrer la valeur zéro. Pour mesurer l'angle extérieur entre le bras mobile et la surface, déplacez le bras mobile dans la position nécessaire.

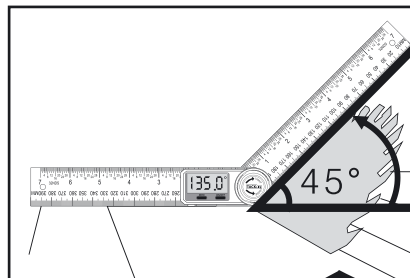

Paramétrage du zéro conventionnel

Dans n'importe quelle position de l'angle, appuyez sur le bouton ZERO pour paramétrer la valeur zéro à partir de laquelle l'angle sera compté.

ENTRETIEN ET UTILISATION

Attention ! L'appareil représente un dispositif de précision et nécessite une manipulation attentionnée. Le respect des recommandations suivantes prolongera la durée de vie de l'appareil :

- Protégez l'appareil contre les chocs, les chutes, les fortes vibrations, ne laissez pas l'humidité, la poussière, les corps étrangers pénétrer à l'intérieur de l'appareil.
- En cas de la pénétration de l'eau dans l'appareil, retirez les piles.
- Ne pas stocker ni utiliser l'appareil longtemps dans les conditions d'humidité élevée.
- Évitez l'exposition directe de l'appareil au soleil, ainsi que l'exposition prolongée au soleil et aux températures élevées.
- Le nettoyage de l'appareil doit être fait avec un chiffon doux imprégné de solution de savon. Il est interdit d'utiliser les agents alcooliques et les matériaux abrasifs.

RECYCLAGE

Il est recommandé d'envoyer les outils, les accessoires et les emballages pour le recyclage. Pour le recyclage approprié envoyez le produit à l'adresse suivante :

CONDTRÖL GmbH
Im Wiegenfeld 4
85570 Markt Schwaben
Germany



Ne pas jeter le produit dans les ordures municipales ! Selon la Directive Européenne 2002/96/EC, les appareils de mesure et ses composants doivent être collectés séparément et soumis au recyclage des ordures respectueux de l'environnement.

GARANTIE

Tous les produits CONDTROL GmbH passent le contrôle post-production et sont soumis aux conditions de garantie suivantes.

Le droit de l'acheteur de réclamer les défauts et les dispositions générales de la législation en vigueur restent valables.

1) CONDTROL GmbH s'engage à éliminer tous les défauts du produit, découverts au cours de la période de garantie qui représentent des défauts de matériau ou de fabrication, en totalité et à ses frais.

2) La période de garantie est de 24 mois ; elle commence à découler à compter de la date d'achat par l'utilisateur final (voir l'original du document justificatif).

3) La garantie ne couvre pas les défauts résultant de l'usure naturelle ou d'une utilisation imprévue, d'un dysfonctionnement du produit suite au non-respect des instructions de cette Notice d'utilisation, à un entretien et à une maintenance intempestifs ou à un entretien insuffisant, à l'utilisation des accessoires et des pièces de rechange qui ne sont pas d'origine.

Le Vendeur est déchargé de toute responsabilité pour les travaux de garantie en cas des modifications

de conception du produit. La garantie ne couvre pas les dommages esthétiques qui n'entravent pas le fonctionnement normal du produit.

4) CONDTROL GmbH se réserve le droit de prendre les décisions concernant le remplacement ou la réparation de l'appareil.

5) Les autres réclamations non mentionnées ci-dessus ne sont pas couvertes de la garantie.

6) Après la réalisation des travaux de garantie par CONDTROL GmbH, la période de garantie n'est pas renouvelée ni prolongée.

7) CONDTROL GmbH n'est pas responsable de la perte du profit ou des inconvénients liés à un défaut de l'appareil, du coût de location d'un équipement alternatif pour la période de réparation.

Cette garantie est soumise au droit allemand, à l'exception des dispositions de la Convention des Nations Unies concernant les contrats de vente internationale des marchandises (CISG).

En cas de garantie, veuillez retourner le produit au vendeur de détail ou le renvoyer avec la description du défaut à l'adresse suivante :

CONDTRÖL GmbH
Im Wiegenfeld 4
85570 Markt Schwaben
Germany

Manuale dell'utente

Congratulazioni per l'acquisto di un misuratore d'angoli elettronico A-Tronix 20 CONDTROL. Prima di usare questo dispositivo per la prima volta, per favore, legga attentamente le istruzioni di sicurezza, contenute in questo manuale dell'utente.

ISTRUZIONE DI SICUREZZA

Attenzione! Questo manuale dell'utente è la parte integrante del Suo dispositivo. Leggere attentamente l'istruzione prima di utilizzare il dispositivo. Nel caso di trasferimento del dispositivo in uso temporaneo si assicuri obbligatoriamente di allegare questa istruzione ad esso.

- Non usare il dispositivo in modo diverso da quello previsto.
- Tenere il dispositivo fuori dalla portata di bambini e persone non autorizzate.
- Non smontare o riparare il dispositivo da soli. La manutenzione e la riparazione devono essere affidate esclusivamente al personale qualificato e con l'applicazione delle parti di ricambio originali.
- Assicurarsi di utilizzare la batteria del tipo corretto.
- Assicurarsi che la batteria sia posizionata in base alla polarità.
- Rimuovere la batteria dall'apparecchio se non è utilizzata per un lungo periodo.

DESCRIZIONE DEL DISPOSITIVO

Il misuratore d'angoli elettronico A-Tronix 20 CONDTROL è designato per la misurazione degli angoli. Le misurazioni ottenute con il misuratore degli angoli elettronico integrato vengono visualizzate sullo schermo. Con la funzione "zero condizionale", è possibile di impostare un valore zero a qualsiasi valore dell'angolo da cui l'angolo verrà calcolato. Con il misuratore degli angoli elettronico, è possibile di eseguire la marcatura e la misurazione di angoli e distanze. Il dispositivo è ampiamente utilizzato nei lavori di costruzione, riparazione e decorazione.

1. Braccio principale
2. Braccio pieghevole
3. Schermo
4. Vite di chiusura
5. Accensione/spengimento di misuratore d'angoli
6. Impostazione di zero condizionale

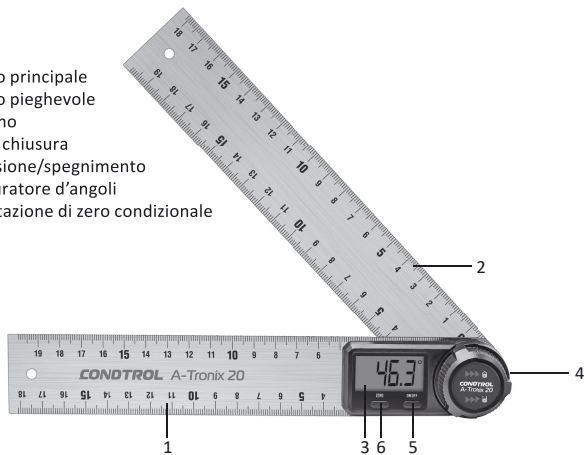

CARATTERISTICHE TECNICHE

| | |
|------------------------------|--------------------|
| Intervallo di misurazioni | 0°-360° |
| Errore | 0,3° |
| Unità di misurazione | 0,1° |
| Temperatura di funzionamento | 0°C ... +50°C |
| Temperatura di stoccaggio | -10°C ... +70°C |
| Umidità relativa dell'aria | 85% |
| Batterie | 3V CR2032 al litio |
| Ingombro | 200*35*21 mm |
| Peso | 160 g |

COMPLETAMENTO

Misuratore d'angoli elettronico A-Tronix 20 – 1 nr.
Batterie (3V CR2032) – 1 nr.
Istruzione – 1 nr.

PRIMA L'INIZIO DEL LAVORO CON IL DISPOSITIVO

Alimentazione del dispositivo

Il dispositivo è alimentato con la batteria al litio di tipo 3V CR2032 in dotazione.



Impostazione/sostituzione di batterie

Aprire il vano batteria premendo il pulsante nella parte inferiore dello schermo. Installare la batteria rispettando la polarità. Riposizionare il vano batteria fino in fondo.

LAVORO CON IL DISPOSITIVO

Premere il pulsante ON/OFF per accendere/spengere il dispositivo.

MISURAZIONE DELL'ANGOLO INTERNO

Premere il pulsante ZERO per impostare il valore zero. Posizionare il braccio pieghevole e il braccio principale sui bordi misurati. La quantità di angolo interno tra il braccio pieghevole e il braccio principale viene visualizzata sullo schermo. Spostare la vite di chiusura in senso orario in posizione  per bloccare il braccio nella posizione angolare impostata. Spostare la vite di chiusura in senso antiorario  in posizione per allentare il braccio pieghevole.

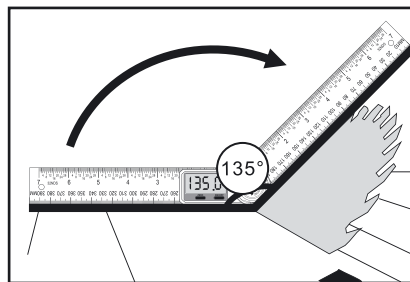

MISURAZIONE DELL'ANGOLO ESTERNO

Stendere il misuratore d'angoli su una superficie piana in modo che le braccia pieghevoli e principali tocchino la superficie. Premere il pulsante ZERO per impostare il valore zero. Per misurare l'angolo esterno tra il braccio pieghevole e la superficie, spostare il braccio pieghevole nella posizione desiderata.

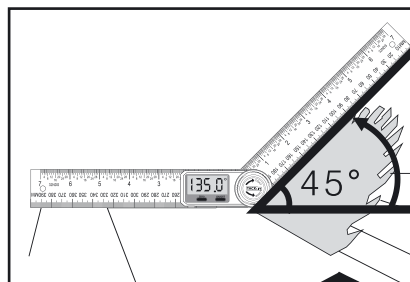

IMPOSTAZIONE DI ZERO CONDIZIONALE

In qualsiasi posizione del misuratore d'angoli, premere il pulsante ZERO per impostare il valore zero da cui l'angolo verrà calcolato.

MANUTENZIONE E FUNZIONAMENTO

Attenzione! Lo strumento è un dispositivo ad alta precisione e deve essere trattato con cura. L'osservanza delle seguenti raccomandazioni prolungherà la durata del dispositivo:

- Proteggere il dispositivo da urti, cadute, forti vibrazioni, non consentire l'ingresso di umidità, polvere, oggetti estranei all'interno di esso.
- Se l'acqua entra nel dispositivo, rimuovere le batterie.
- Non conservare e non utilizzare il dispositivo per lunghi periodi in condizioni di umidità elevata.
- Evitare la luce solare diretta sul dispositivo e l'esposizione prolungata al sole e alle temperature alte.
- La pulizia del dispositivo deve essere effettuata con un panno morbido e umido imbevuto di acqua saponata. È vietato l'uso di prodotti contenenti alcol e abrasivi.

UTILIZZAZIONE

I dispositivi, gli accessori e gli imballaggi non funzionanti devono essere riciclati. Si prega di inviare l'articolo al seguente indirizzo per il riciclaggio corretto:

CONDROL GmbH
Im Wiegenfeld 4
85570 Markt Schwaben
Deutschland



Non smaltire il dispositivo nei rifiuti urbani
In conformità con la Direttiva Europea 2002/96/C, gli strumenti di misura scaduti e i componenti di essi devono essere raccolti separatamente e spediti per il riciclaggio ecologico dei rifiuti.

GARANZIA

Tutti i prodotti CONDTROL GmbH sono sottoposti a controllo post-produzione e soggetti alle seguenti condizioni di garanzia. Il diritto dell'acquirente di presentare le pretese relative a difetti e disposizioni generali della legge vigente non decadono.

- 1) L'Azienda CONDTROL GmbH si impegna ad eliminare completamente e a proprie spese tutti i difetti del prodotto rilevati durante il periodo di garanzia, che rappresentano un difetto di materiale o di fabbricazione.
- 2) Il periodo di garanzia è di 24 mesi e decorre dalla data di acquisto da parte del consumatore finale (rif. Originale del documento di accompagnamento).
- 3) La garanzia non copre i difetti causati dall'usura normale o dall'uso improprio, il malfunzionamento del prodotto causato dal mancato rispetto delle istruzioni contenute nel presente manuale dell'utente, l'assistenza intempestiva e la cura insufficiente, l'uso di accessori e pezzi di ricambio non originali. Le modifiche alla costruzione del prodotto esonerano il venditore dalla responsabilità per il servizio di garanzia. La garanzia non copre i danni estetici che non interferiscono con il funzionamento normale del prodotto.
- 4) L'Azienda CONDTROL GmbH si riserva il diritto di prendere la decisione di sostituzione o riparazione del prodotto.
- 5) Le pretese diverse da quelle sopra menzionate non sono coperte dalla garanzia.
- 6) Dopo che CONDTROL GmbH ha eseguito i lavori di garanzia, il periodo di garanzia non viene esteso.
- 7) CONDTROL GmbH non è responsabile per mancato guadagno o inconvenienti associati a un difetto del prodotto, il costo del noleggio di apparecchiature alternative per il periodo di riparazione. Questa garanzia si applica alla legge tedesca, escluse le disposizioni della Convenzione sui contratti per la vendita internazionale di beni mobili (CISG).

In caso di garanzia, si prega di restituire l'articolo al rivenditore o inviarlo con la descrizione del difetto al seguente indirizzo:

CONDROL GmbH
Im Wiegenfeld 4
85570 Markt Schwaben
Deutschland

RU A-Tronix 20 CONDTROL

ЭЛЕКТРОННЫЙ УГЛОМЕР

Руководство по эксплуатации

Поздравляем с приобретением электронного угломера A-Tronix 20 CONDTROL. Перед первым использованием прибора, пожалуйста, внимательно ознакомьтесь с правилами безопасности, приведенными в данном руководстве по эксплуатации.

УКАЗАНИЯ ПО ТЕХНИКЕ БЕЗОПАСНОСТИ

Внимание! Данная инструкция по эксплуатации является неотъемлемой частью Вашего прибора. Прежде чем приступить к работе с прибором, внимательно прочтите инструкцию. При передаче прибора во временное пользование обязательно приложите к нему данную инструкцию.

- Не используйте прибор не по назначению.
- Храните прибор вне досягаемости детей и посторонних лиц.
- Не разбирайте и не ремонтируйте прибор самостоятельно. Обслуживание и ремонт следует поручать только квалифицированным специалистам и с применением оригинальных запасных частей.
- Убедитесь, что вы используете батарейку надлежащего типа.
- Убедитесь, что батарейка располагается соответственно полярности.
- Убирайте батарейку из прибора, если не пользуетесь им длительное время.

ОПИСАНИЕ ПРИБОРА

Электронный угломер A-Tronix 20 CONDTROL предназначен для измерения углов. Измерения, полученные с помощью встроенного электронного датчика угла, отображаются на дисплее. С помощью функции «условный ноль» возможно при любом значении угла выставить нулевое значение, от которого будет отсчитываться угол.

С помощью электронного угломера можно выполнить разметку и измерение углов и расстояний. Прибор широко применяется в строительных и ремонтно-отделочных работах.

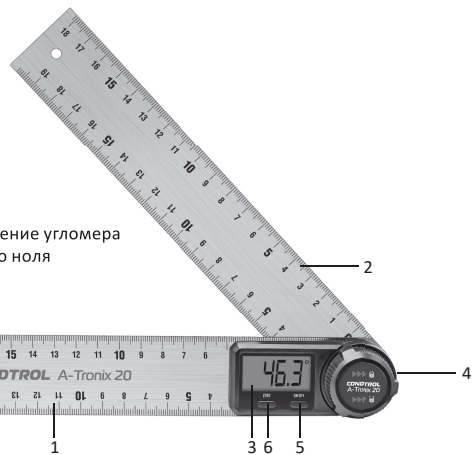

1. Основное плечо
2. Откидное плечо
3. Дисплей
4. Зажимной винт
5. Включение/выключение угломера
6. Установка условного ноля

ТЕХНИЧЕСКИЕ ХАРАКТЕРИСТИКИ

| | |
|---------------------------------|--------------------|
| Диапазон измерений | 0°-360° |
| Точность | 0,3° |
| Единица измерения | 0,1° |
| Рабочая температура | 0°C ... +50°C |
| Температура хранения | -10°C ... +70°C |
| Относительная влажность воздуха | 85% |
| Элементы питания | 3V CR2032 литиевая |
| Габаритные размеры | 200*35*21 мм |
| Вес | 160 г |

КОМПЛЕКТАЦИЯ

Электронный угломер A-Tronix 20 – 1 шт.
Элементы питания (3V CR2032) – 1 шт.
Инструкция – 1 шт.

ПЕРЕД НАЧАЛОМ РАБОТЫ С ПРИБОРОМ

Питание прибора

Питание прибора осуществляется через литиевую батарейку типа 3V CR2032, входящую в комплект поставки.

Установка/замена элементов питания



Откройте батарейный отсек, нажав на кнопку в нижней части дисплея.

Установите элемент питания, соблюдая полярность. Установите батарейный отсек обратно до упора.

РАБОТА С ПРИБОРОМ

Нажмите на кнопку ON/OFF чтобы включить/выключить прибор.

Измерение внутреннего угла

Нажмите кнопку ZERO для установления нулевого значения. Приложите откидное плечо и основное плечо к измеряемым краям. Величина внутреннего угла между откидным и основным плечом отображается на дисплее. Переместите зажимной винт по часовой стрелке в положение  чтобы зафиксировать плечо в настроенном угловом положении. Переместите зажимной винт против часовой стрелки в положение  чтобы ослабить откидное плечо.

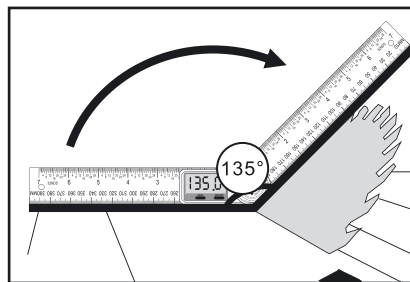

Измерение внешнего угла

Разложите угломер на ровной поверхности таким образом, чтобы откидное и основное плечи касались поверхности. Нажмите кнопку ZERO для установления нулевого значения. Для измерения внешнего угла между откидным плечом и поверхностью переместите откидное плечо в нужное положение.

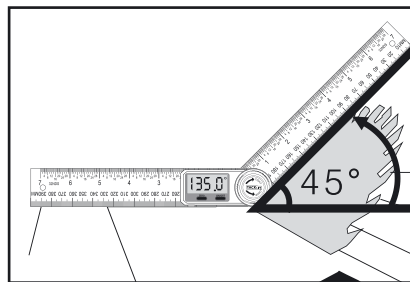

Установка условного ноля

В любом положении угломера нажмите кнопку ZERO для установки нулевого значения, от которого будет отсчитываться угол.

УХОД И ЭКСПЛУАТАЦИЯ

Внимание! Прибор является точным устройством и требует бережного обращения.

Соблюдение следующих рекомендаций продлит срок службы прибора:

- Оберегайте прибор от ударов, падений, сильных вибраций, не допускайте попадания внутрь прибора влаги, пыли, посторонних предметов.
- В случае попадания воды в прибор удалите элементы питания.
- Не храните и не используйте прибор в течение длительного времени в условиях повышенной влажности.
- Избегайте прямого попадания солнечных лучей на прибор, а также длительного пребывания на солнце и в условиях высоких температур.
- Чистку прибора следует проводить мягкой влажной салфеткой, смоченной в мыльном растворе. Запрещено использовать спиртосодержащие средства и абразивные материалы.

УТИЛИЗАЦИЯ

Отслужившие свой срок инструменты, принадлежности и упаковка должны быть утилизированы согласно действующим законам вашей страны.

Не выбрасывайте батареи в коммунальный мусор, не бросайте их в огонь или воду. Батареи следует собирать и сдавать на рекуперацию или на экологически чистую утилизацию.

Только для стран-членов ЕС:

Не выбрасывайте инструменты в коммунальный мусор!

Согласно Европейской Директиве 2002/96/ЕС о старых электрических и электронных инструментах и приборах и ее претворению в национальное право, отслужившие свой срок измерительные инструменты должны собираться отдельно и быть переданы на экологически чистую рекуперацию отходов. Неисправные или пришедшие в негодность батареи должны быть утилизированы согласно Директиве 2006/66/ЕС.

ГАРАНТИЙНЫЕ ОБЯЗАТЕЛЬСТВА

Гарантийный период составляет 24 месяца с даты продажи. Срок службы прибора - 24 месяца.

Производитель гарантирует соответствие прибора заявленным характеристикам при условии соблюдения правил эксплуатации и хранения, установленных в настоящем руководстве по эксплуатации. Гарантия распространяется на недостатки и дефекты, являющиеся заводским браком или возникшие в результате заводского брака. Гарантия не распространяется на неисправности, возникшие в результате интенсивной эксплуатации и естественного износа, нарушений правил эксплуатации, самостоятельного ремонта, а также на элементы питания. Гарантия также не покрывает транспортные расходы, связанные с возвратом прибора в ремонт. Производитель оставляет за собой право вносить изменения в конструкцию, алгоритмы работы, комплектацию прибора без предварительного уведомления.

СЕРВИС И КОНСУЛЬТАЦИОННЫЕ УСЛУГИ

Контакты для связи, консультации можно получить на сайте www.condtrol.ru.