



EAC

**HUSQVARNA AUTOMOWER®
305/308
РУКОВОДСТВО ПО ЭКСПЛУАТАЦИИ**

СОДЕРЖАНИЕ

1. Введение и меры безопасности	5
1.1 Введение	5
1.2 Условные обозначения на изделии	6
1.3 Условные обозначения в руководстве:	7
1.4 Инструкции по технике безопасности	8
2. Описание	12
2.1 Составные части газонокосилки	13
2.2 Содержание комплекта	14
2.3 Назначение	15
3. Установка	18
3.1 Подготовка	18
3.2 Установка зарядной станции	19
3.3 Зарядка аккумуляторной батареи	23
3.4 Установка ограждающего провода	24
3.5 Соединение ограждающего провода	30
3.6 Установка направляющего провода	31
3.7 Проверка установки	34
3.8 Первый запуск и калибровка	35
3.9 Проверка парковки к зарядной станции	36
4. Использование	37
4.1 Зарядка разряженной аккумуляторной батареи	37
4.2 Использование таймера	38
4.3 Пуск	39
4.4 Остановка	40
4.5 Выключение	40
4.6 Регулирование высоты кошения	40
5. Панель управления	41
5.1 Выбор режима работы	42
5.2 Кнопки многозначного выбора	43
5.3 Цифровые клавиши	43
5.4 Главный выключатель	43
6. Функции меню	44
6.1 Главное меню	44
6.2 Структура меню	45
6.3 Таймер	46
6.4 Установка	48
6.5 Безопасность	52
6.6 Установки	54
7. Примеры садовых участков	56
8. Техническое обслуживание	60
8.1 Зимнее хранение	60
8.2 Обслуживание	61
8.3 После зимнего хранения	61
8.4 Чистка	61
8.5 Транспортировка и перемещение	63
8.6 В случае грозы	63
8.7 Лезвия	64
8.8 Аккумуляторная батарея	65
9. Поиск неисправностей	66
9.1 Сообщения	66
9.2 Контрольная лампа зарядной станции	69
9.3 Признаки	70
9.4 Обнаружение разрыва контурного провода	72
10. Технические характеристики	76
11. Условия гарантии	77
12. Экологическая информация	77
13. Декларация соответствия' требованиям Евросоюза	78

ПАМЯТКА

Серийный номер: _____

ПИН-код: _____

Дилер: _____

Телефон дилера : _____

Если газонокосилка будет украдена (хотя подобные инциденты случаются крайне редко), поставьте об этом в известность своего дилера. Сообщите ему серийный номер газонокосилки, чтобы ее можно было зарегистрировать как украденную в централизованной базе данных компании Husqvarna AB. Это действие позволит предотвратить дальнейшие кражи, делая покупку и продажу краденных газонокосилок невыгодным занятием.

Девятизначный серийный номер изделия указан в паспортной табличке и на упаковке газонокосилки.

www.automower.com

1. Введение и меры безопасности

1. Введение и меры безопасности

1.1 Введение

Примите наши поздравления! Для достижения наилучших результатов от использования роботизированной газонокосилки Husqvarna потребуется внимательно ознакомиться со всеми ее функциями. В настоящем руководстве по эксплуатации содержится важная информация о порядке установки и использования газонокосилки.

В дополнение к настоящему Руководству по эксплуатации на сайте Automower® имеется дополнительная информация: www.automower.com.

www.automower.com

Здесь вы найдете рекомендации по работе с устройством и руководство по его эксплуатации.

Компания Husqvarna AB придерживается политики непрерывного совершенствования своей продукции, и поэтому оставляет за собой право вносить изменения в конструкцию, внешний вид и функции своих изделий без предварительного уведомления.

В настоящем руководстве используется следующая система обозначений:

- Текст, написанный *курсивом*, соответствует тексту на дисплее газонокосилки или представляет собой ссылку на другой раздел настоящего руководства по эксплуатации.
- Слова, выделенные **полужирным** шрифтом, обозначают кнопки на клавиатуре газонокосилки.
- Слова, написанные **ЗАГЛАВНЫМИ** буквами и *курсивом*, указывают положение главного выключателя и различные режимы работы газонокосилки.

ВАЖНАЯ ИНФОРМАЦИЯ!

Прежде чем приступить к работе с роботизированной газонокосилкой, внимательно изучите данное руководство по эксплуатации и уясните его содержание.



ПРЕДУПРЕЖДЕНИЕ!

Роботизированная газонокосилка может представлять опасность при неправильном использовании.



ПРЕДУПРЕЖДЕНИЕ!

Не используйте роботизированную газонокосилку, если в непосредственной близости от зоны резки находятся люди (особенно дети) или животные.

1. Введение и меры безопасности

1.2 Условные обозначения на изделии

Данные условные обозначения расположены на корпусе роботизированной газонокосилки. Внимательно изучите их.

- Прежде чем приступить к работе с роботизированной газонокосилкой, внимательно прочтите руководство по эксплуатации и уясните для себя все его положения. Необходимо строго соблюдать все предупреждения и инструкции по технике безопасности, содержащиеся в настоящем руководстве по эксплуатации, чтобы обеспечить безопасную и эффективную работу газонокосилки.
- Роботизированная газонокосилка может начать работу только после перевода главного выключателя в положение 1 и ввода правильного PIN-кода. Осмотр и/или техническое обслуживание газонокосилки следует проводить только после установки главного выключателя в положение 0.
- Во время работы газонокосилки следует находиться на безопасном расстоянии от нее. Держите руки и ноги вдали от вращающихся ножей. Никогда не держите руки или ноги вблизи корпуса и не засовывайте их под корпус работающей газонокосилки.
- Не наступайте на корпус роботизированной газонокосилки.
- Данное изделие соответствует действующим директивам Евросоюза .
- Излучение шума в окружающую среду. Уровень излучений изделия указан в разделе 10 «Технические данные» и на паспортной табличке.
- По окончании срока эксплуатации данное изделие запрещается выбрасывать вместе с бытовыми отходами. Проводить утилизацию изделия следует в соответствии с местными нормативными требованиями.
- Никогда не используйте мойку высокого давления или даже водопровод для чистки роботизированной газонокосилки.

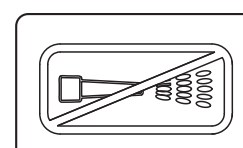
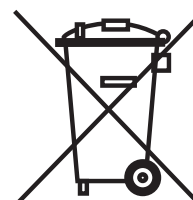
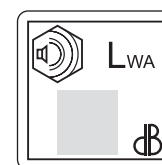
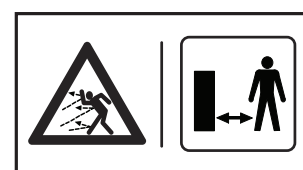

1. Введение и меры безопасности

- Запрещается укорачивать, удлинять или наращивать кабель низкого напряжения.
- Запрещается пользоваться триммером вблизи кабеля низкого напряжения. Соблюдайте осторожность при обработке кромки газона в месте расположения кабелей.



3012-1352

1.3 Условные обозначения в руководстве:

В руководстве по эксплуатации содержатся следующие условные обозначения. Внимательно изучите их.

- Устанавливайте главный выключатель в положение 0 перед выполнением любых осмотров и/или технического обслуживания газонокосилки.

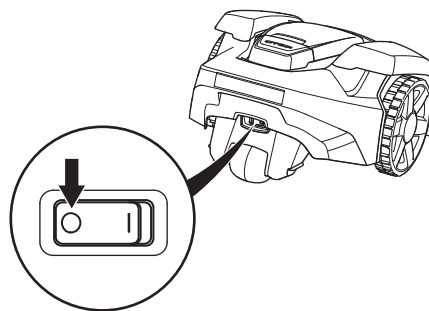

- При работе с несущей рамой газонокосилки всегда надевайте защитные перчатки.



- Никогда не используйте мойку высокого давления или даже водопровод для чистки роботизированной газонокосилки.

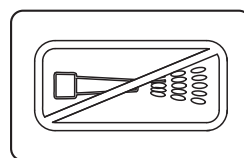

- Текст в рамке «ВНИМАНИЕ!» предупреждает об опасности получения травм, особенно при несоблюдении изложенных инструкций.

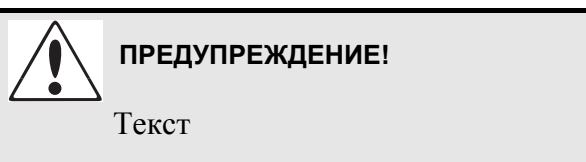

- Текст в рамке «ВАЖНАЯ ИНФОРМАЦИЯ» предупреждает об опасности повреждения имущества, особенно при несоблюдении установленных инструкций. Информация в данной рамке также поможет исключить ошибки, которые могут возникнуть в процессе эксплуатации газонокосилки.

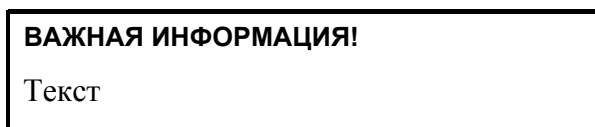

1. Введение и меры безопасности

1.4 Инструкции по технике безопасности

Использование

- Данная роботизированная газонокосилка предназначена для стрижки травы на открытых и ровных участках земли. На изделие разрешается устанавливать только то оборудование, которое рекомендовано производителем. Другие варианты эксплуатации являются недопустимыми. Необходимо неукоснительно соблюдать указания производителя по эксплуатации, техобслуживанию и ремонту изделия.
- Не используйте роботизированную газонокосилку, если в непосредственной близости от зоны резки находятся люди (особенно дети) или животные. Если в зоне резки находятся люди и животные, рекомендуется запрограммировать газонокосилку для работы в то время, когда рабочая зона свободна, например, ночью. См. раздел 6.3 *Таймер* на стр. 46.
- Эксплуатацию, обслуживание и ремонт роботизированной газонокосилки разрешается выполнять только лицам, хорошо знающим ее технические характеристики и правила техники безопасности. Прежде чем приступить к работе с роботизированной газонокосилкой, внимательно прочтите руководство по эксплуатации и уясните для себя все ее положения.
- Запрещается вносить изменения в заводскую конструкцию роботизированной газонокосилки. Ответственность за любые изменения конструкции возлагается на пользователя.
- Проверьте, чтобы на газоне не было камней, веток, инструментов, игрушек и других предметов, которые могут повредить ножи и вызвать остановку газонокосилки.
- Запустите роботизированную газонокосилку в соответствии с инструкциями. Если главный выключатель находится в положении 1, держите руки и ноги вдали от вращающихся ножей. Категорически запрещается подставлять руки и ноги под газонокосилку.
- Никогда не поднимайте и не переносите роботизированную газонокосилку, когда основной переключатель находится в положении 1.
- Не допускайте к эксплуатации роботизированной газонокосилки лица, которые не знакомы с особенностями ее работы.
- Не допускайте столкновения роботизированной газонокосилки с людьми или животными. Газонокосилка должна быть немедленно остановлена, если на ее пути появляется человек или животное. См. раздел 4.4 *Остановка* на стр. 40.

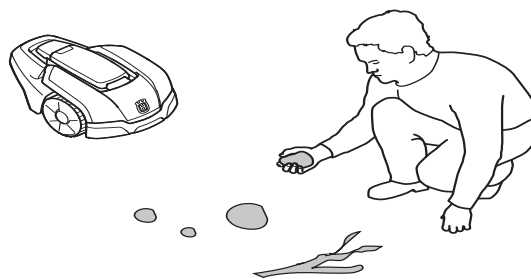

1. Введение и меры безопасности

- Запрещается размещать любые предметы на корпусе роботизированной газонокосилки или ее зарядной станции.
- Запрещается эксплуатировать роботизированную газонокосилку с поврежденным режущим диском или корпусом. Так же недопустима ее эксплуатация с поврежденными ножами, винтами, гайками или кабелями.
- Запрещается эксплуатировать роботизированную газонокосилку с неисправным главным выключателем.
- Если роботизированная газонокосилка не используется, следует отключать ее от сети главным выключателем. Роботизированная газонокосилка может начать работу только после перевода главного выключателя в положение 1 и ввода правильного PIN-кода.
- Запрещается одновременное использование роботизированной газонокосилки и дождевателя. Для этого используйте функцию таймера, см. 6.3 *Таймер* на с.46, чтобы газонокосилка не начинала работу одновременно с дождевальной установкой.
- Компания Husqvarna AB не может гарантировать нормальную совместную работу роботизированной газонокосилки с другими беспроводными устройствами, такими как пульты дистанционного управления, радиопередатчики, слуховые устройства, подземная электрическая изгородь для защиты от животных и т. п.
- Металлические предметы, расположенные в земле (такие как железобетон или антикратовые сети), могут приводить к останову газонокосилки. Металлические предметы могут влиять на сигнал контура, что может приводить к останову газонокосилки.
- Звук встроенной сигнализации очень громкий. Соблюдайте осторожность, особенно при использовании роботизированной газонокосилки в закрытом помещении.

1. Введение и меры безопасности

Транспортировка

Транспортировка роботизированной газонокосилки на длинные расстояния должна осуществляться в заводской упаковке.

Для безопасного перемещения газонокосилки с рабочего участка или в его пределах необходимо:

1. Нажать кнопку **СТОП** для остановки газонокосилки. Если газонокосилка настроена на средний или высокий уровень безопасности (см. **6.5 Безопасность** на с. 52), потребуется ввести ПИН-код. ПИН-код состоит из четырех цифр и устанавливается при первом запуске газонокосилки, см. **3.8 Первый запуск и калибровка** на с. 35.
2. Переведите главный выключатель в положение 0.
3. Для переноски газонокосилки используйте рукоятку, расположенную снизу в ее задней части. При переносе газонокосилки держите ее так, чтобы режущая головка была направлена в противоположную от вас сторону.

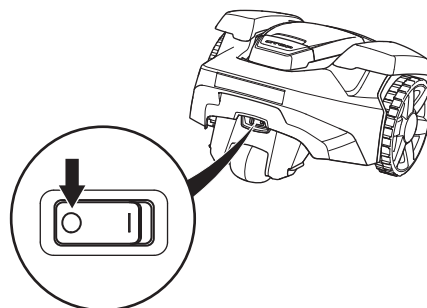
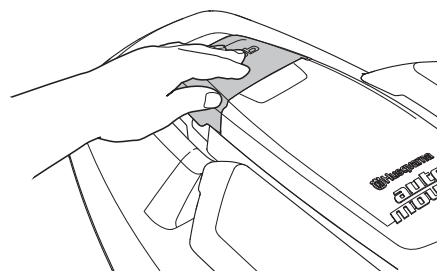

ВАЖНАЯ ИНФОРМАЦИЯ!

Не поднимайте газонокосилку, когда она находится на зарядной станции. Это может повредить зарядную станцию и/или газонокосилку. Откройте крышку и, прежде чем поднимать косилку, сначала выньте ее из зарядной станции.



1. Введение и меры безопасности

Техническое обслуживание



ПРЕДУПРЕЖДЕНИЕ!

Если требуется перевернуть газонокосилку, необходимо предварительно установить главный выключатель в положение 0.

Кроме того, главный выключатель следует устанавливать в положение 0 при выполнении любых работ на шасси, в том числе при очистке и замене ножей.

ВАЖНАЯ ИНФОРМАЦИЯ!

Запрещается использовать мойку высокого давления или проточную воду для чистки роботизированной газонокосилки. Категорически запрещается использовать растворители для чистки.

- Осматривайте роботизированную газонокосилку один раз в неделю и заменяйте все поврежденные или изношенные детали.

Особенно следите за тем, чтобы ножи и режущий диск не имели повреждений. Также проверьте свободу вращения ножей. При необходимости заменяйте все ножи и винты одновременно, чтобы обеспечить сбалансированную работу всех вращающихся частей, см. 8.7 Лезвия на с. 64.

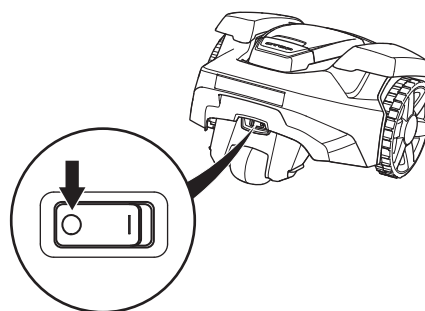

2. Описание

2. Описание

В данной главе содержится информация, которую следует знать при планировании участка для размещения газонокосилки.

Подготовка роботизированной газонокосилки Husqvarna к эксплуатации включает в себя четыре главных момента:

- При стрижке газона роботизированная газонокосилка главным образом работает с использованием случайной схемы скашивания. В качестве источника питания газонокосилки используется аккумуляторная батарея, которая не требует технического обслуживания.
- Зарядная станция представляет собой устройство, к которому роботизированная газонокосилка возвращается при низком остаточном уровне заряда аккумулятора.

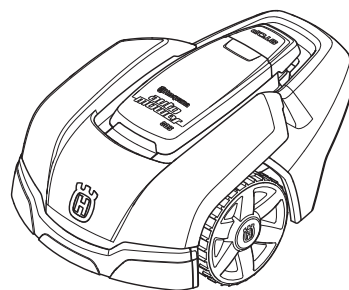

Зарядная станция выполняет три функции:

- Посылает сигналы управления по ограждающему проводу.
- Зарядная станция передает управляющие сигналы по направляющему проводу, чтобы роботизированная газонокосилка могла ее обнаружить.
- Зарядка аккумулятора роботизированной газонокосилки.
- Трансформатор, который включается в цепь питания между зарядной станцией и электрической розеткой 100-240 В. Трансформатор подсоединяется к электрической розетке и зарядной станции с помощью низковольтного кабеля длиной 10 м. Запрещается укорачивать или удлинять низковольтный кабель. Низковольтный кабель длиной 20 метров доступен для заказа в качестве дополнительной принадлежности. Для получения более подробной информации свяжитесь с вашим дилером.
- Контурный провод, уложенный в виде петли вокруг рабочей зоны роботизированной газонокосилки. Контурный провод укладывается по краям газона и вокруг объектов и растений, которые роботизированная газонокосилка должна обходить. Контурный провод используется как в качестве ограничительного, так и в качестве направляющего провода.

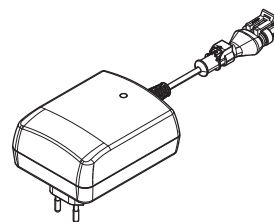
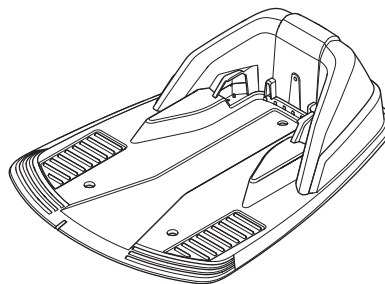

3012-1352

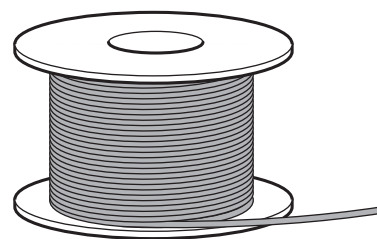

Длина поставляемого контурного провода составляет 200 м (150 м для модели Automower® 305). Если этой длины недостаточно, можно приобрести дополнительное количество контурного провода и соединить его с имеющимся при помощи фирменного соединителя.

Максимально допустимая длина контурного провода 400 м.

2. Описание

2.1 Составные части газонокосилки

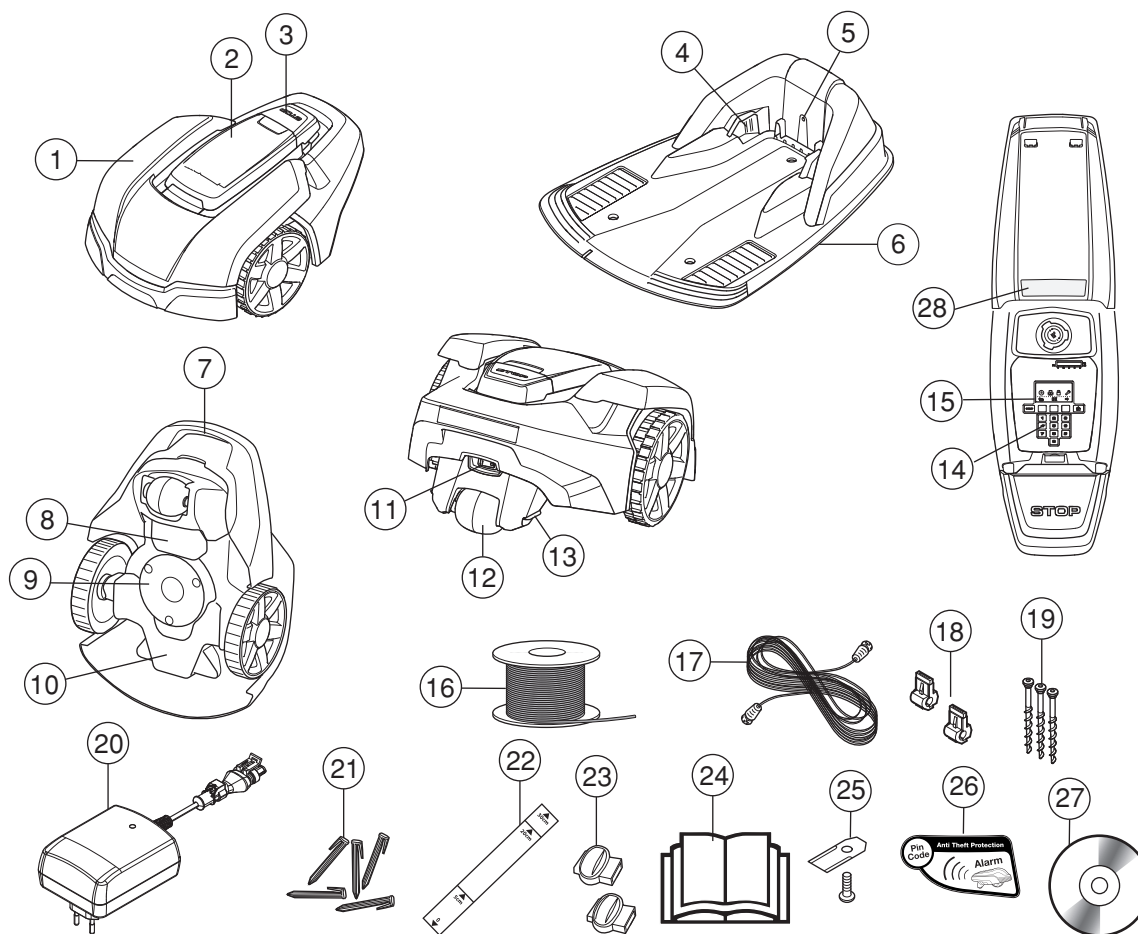

Цифрами на рисунке обозначены:

- | | |
|--|--|
| 1. Корпус | 16. Контурный провод для ограждающего и направляющего провода |
| 2. Крышка для дисплея, клавиатура и регулятор высоты кошения | 17. Низковольтный кабель |
| 3. Кнопка останова/Кнопка с фиксацией для открывания крышки | 18. Разъем для подключения контурного провода к зарядной станции. |
| 4. Контактная лента | 19. Шурупы для крепления зарядной станции |
| 5. Светодиодный индикатор для проверки работы зарядной станции, ограждающего провода и направляющего провода | 20. Трансформатор (внешний вид трансформатора может отличаться в зависимости от рынка) |
| 6. Зарядная станция | 21. Скобы |
| 7. Рукоятка | 22. Измерительный шаблон для установки ограждающего провода (измерительный шаблон следует отделить от коробки) |
| 8. Крышка аккумуляторной батареи | 23. Соединительный разъем для контурного провода |
| 9. Режущий диск | 24. Руководство по эксплуатации и краткое руководство |
| 10. Блок с электронными компонентами, аккумуляторной батареей и электродвигателями | 25. Дополнительные ножи |
| 11. Главный выключатель | 26. Наклейка с предупреждением |
| 12. Заднее колесо | 27. Диск DVD-Rom с полным руководством по эксплуатации |
| 13. Зарядная шина | 28. Табличка данных |
| 14. Клавиатура | |
| 15. Дисплей | |

2. Описание

2.2 Содержание комплекта

В комплект вашей газонокосилки Automower® входят следующие компоненты.

	Automower® 305	Automower® 308
Роботизированная газонокосилка	√	√
Зарядная станция	√	√
Трансформатор	√	√
Контурный провод	150 м	200 м
Низковольтный кабель	√	√
Кольшки	200 шт.	200 шт.
Соединители	5 шт.	5 шт.
Винты зарядной станции	3 шт.	3 шт.
Шестигранный ключ	√	√
Измерительная линейка	√	√
Соединители	3 шт.	3 шт.
DVD-ROM	√	√
Руководство по эксплуатации и краткое руководство	√	√
Дополнительные ножи	9 шт.	9 шт.
Наклейка с предупреждением	2 шт.	2 шт.

2. Описание

2.3 Назначение

Возможности газонокосилки

Роботизированную газонокосилку рекомендуется использовать на газонах до 800 м² (500 м² для Automower® 305).

Площадь, которую может обработать роботизированная газонокосилка, зависит в первую очередь от состояния ножей и сорта, размера и влажности травы. Форма участка также имеет значение. Если участок состоит в основном из открытых газонов, то часовая производительность роботизированной газонокосилки может быть выше, чем при обработке участка, состоящего из нескольких небольших газонов, разделенных деревьями, клумбами и дорожками.

Роботизированная газонокосилка с полностью заряженной аккумуляторной батареей может косить от 40 до 60 минут в зависимости от состояния батареи и густоты скашиваемой травы. Затем косилка будет заряжаться в течение примерно от 60 до 90 минут. Помимо прочих факторов, время зарядки может меняться в зависимости от температуры окружающей среды.

Техника кошения

В основу работы системы кошения Husqvarna положены принципы эффективности и энергосбережения. Роботизированная газонокосилка действительно срезает траву, в отличие от многих традиционных газонокосилок, которые сбивают ее.

Для достижения лучших результатов мы рекомендуем использовать роботизированную газонокосилку для скашивания травы преимущественно в сухую погоду. Роботизированная газонокосилка может работать в условиях дождя, но в таком случае скошенная трава легко прилипает к газонокосилке, что повышает вероятность ее соскальзывания при работе на крутых склонах.

Ножи следует поддерживать в хорошем состоянии, чтобы обеспечивать максимальную эффективность кошения. Для того, чтобы ножи оставались острыми как можно дольше, необходимо следить за тем, чтобы на газоне не было веток, мелких камней и других предметов.

Для наиболее эффективного кошения следует регулярно производить замену лезвий. Замена лезвий несложная процедура. См. п. 8.7 *Лезвия* на с. 64.

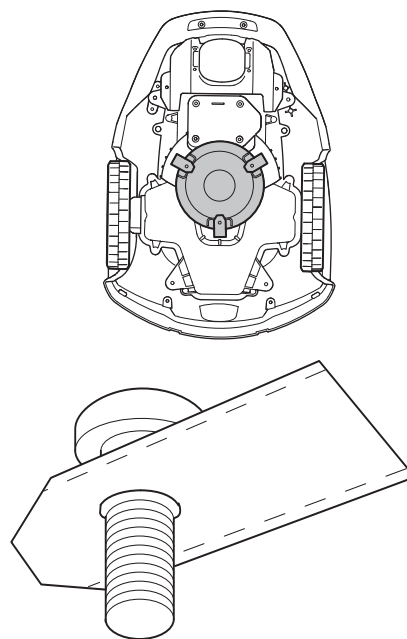

2. Описание

Принцип действия

Роботизированная газонокосилка производит скашивание в автоматическом режиме. Она непрерывно комбинирует режим работы с режимом подзарядки.

Когда уровень зарядки аккумуляторной батареи становится слишком низким, газонокосилка начинает поиск зарядной станции.

Роботизированная газонокосилка не производит скашивания во время поиска зарядной станции.

При поиске зарядной станции, роботизированная газонокосилка, в первую очередь, ищет направляющий провод случайным образом. Затем, по направляющему проводу она следует к зарядной станции, поворачивается непосредственно перед станцией и въезжает в нее.

Когда аккумуляторная батарея получает полную зарядку, газонокосилка покидает зарядную станцию и начинает косить в случайно выбранном направлении в пределах выходного сектора от 90° до 270° .

Для обеспечения равномерной обработки газонов, в том числе на труднодоступных участках, можно вручную настроить ряд различных параметров, позволяющих выводить газонокосилку из зарядной станции нужным образом, см. *6.4 Установка*.

При столкновении корпуса с препятствием газонокосилка дает обратный ход и выбирает новое направление движения.

Два датчика, один из которых находится в передней части, а другой — в задней части корпуса, используются для обнаружения ограничительного провода при приближении к нему роботизированной газонокосилки. Роботизированная газонокосилка пересекает провод и проходит расстояние до 28 см, прежде чем совершить разворот.

Кнопка **STOP** в верхней части корпуса роботизированной газонокосилки используется для ее остановки во время движения. При нажатии на кнопку **СТОП** открывается крышка, закрывающая панель управления. Кнопка **СТОП** будет оставаться в нажатом положении до тех пор, пока крышка панели управления не будет закрыта. Она действует как блокировка пуска.

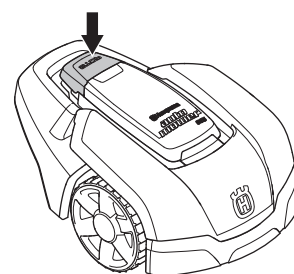
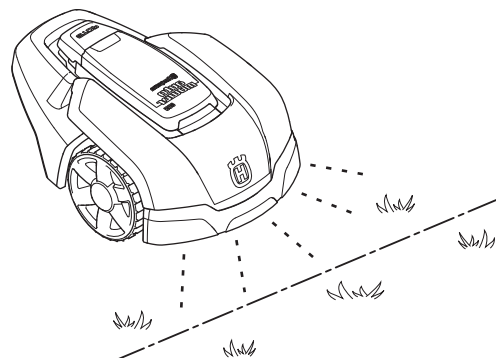
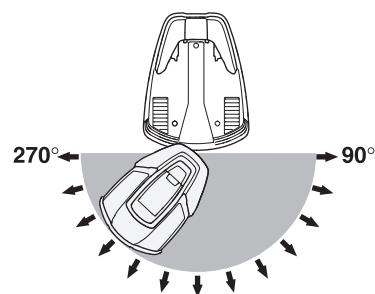
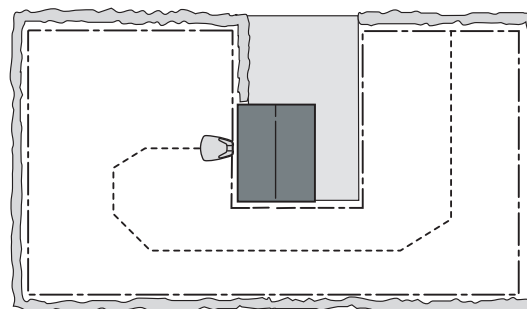

2. Описание

Панель управления, расположенная в верхней части корпуса роботизированной газонокосилки, служит для управления всеми ее настройками. Откройте крышку панели управления, нажав на кнопку **СТОП**.

При первом переводе главного выключателя в положение 1 запускается следующая последовательность запуска: выбор языка, формат времени, формат даты, ввод четырехзначного ПИН-кода и установка времени и даты, см. *3.8 Первый запуск и калибровка* на с. 35.

После этого, выбранный ПИН-код потребуется вводить каждый раз, когда главный выключатель будет устанавливаться в положение 1. Для получения дополнительной информации о защите от кражи см. *6.5 Безопасность*.

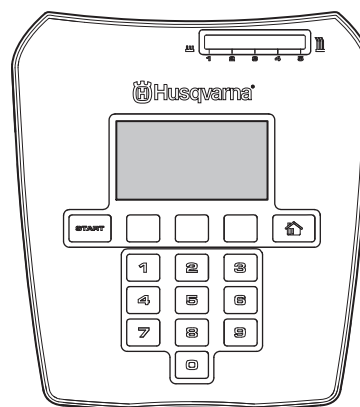

Траектория перемещения

Схема перемещений роботизированной газонокосилки случайная и определяется самой газонокосилкой. Траектория перемещения никогда не повторяется. Такая система кошения обеспечивает равномерное скашивание газона без каких-либо видимых линий покоса.

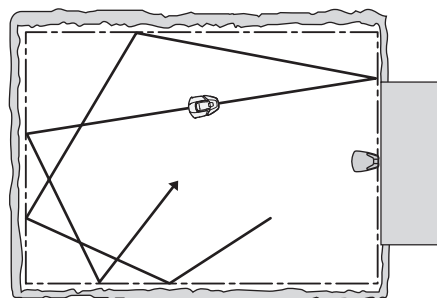

Размещение зарядной станции

Роботизированная газонокосилка движется по случайной траектории, пока не достигнет направляющего провода. Затем по направляющему проводу газонокосилка проследует к зарядной станции.

Направляющий провод представляет собой кабель, проложенный от зарядной станции, например, в сторону удаленной части рабочего участка или по узкой пешеходной дорожке, и соединяющийся затем с ограждающим проводом. Для получения более подробной информации см. *3.6 Установка направляющего провода*.

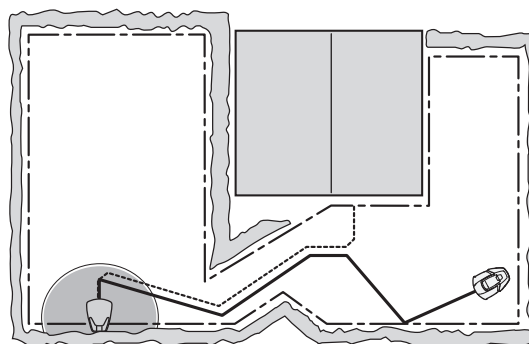

3. Установка

3. Установка

В этой главе описывается подготовка к эксплуатации роботизированной газонокосилки Husqvarna. Перед началом установки прочтите предыдущую главу 2. *Описание*.

Кроме того, перед началом установки внимательно прочтите полностью данную главу. Правильность исполнения этой процедуры непосредственно влияет на качество работы роботизированной газонокосилки. Поэтому очень важно тщательно спланировать установку системы.

Выполнять планирование будет проще, если вы подготовите чертеж рабочего участка с изображением всех препятствий. Это поможет определить оптимальное положение для зарядной станции, ограждающего провода и направляющего провода. Нарисуйте схему прокладки ограждающего и направляющего проводов.

Глава 7. *Примеры садовых участков*; примеры установки устройства.

Более подробная информация и рекомендации по установке приведены на сайте www.automower.com.

Выполните установку, придерживаясь следующих этапов:

- 3.1 Подготовка.
- 3.2 Установка зарядной станции.
- 3.3 Зарядка аккумуляторной батареи.
- 3.4 Установка ограждающего провода.
- 3.5 Соединение ограждающего провода.
- 3.6 Установка направляющего провода.
- 3.7 Проверка установки.
- 3.8 Первый запуск и калибровка
- 3.9 Проверка парковки к зарядной станции

Для того чтобы полностью запустить устройство, следует подключить ограничительный и направляющий провода.

3.1 Подготовка

1. Если трава на предполагаемом рабочем участке выше 10 см, скосите ее с помощью обычной роботизированной газонокосилки. Затем соберите скошенную траву.
2. Внимательно прочтите описание всех этапов перед началом установки.
3. Проверьте наличие всех компонентов, необходимых для установки:

Числа в круглых скобках относятся к схеме компонентов 2.1 *Составные части газонокосилки*.

- Роботизированная газонокосилка
- Зарядная станция (6)
- Контурный провод для ограждающего провода и направляющего провода (16)
- Трансформатор (20)



3. Установка

- Низковольтный кабель (17)
- Скобы (21)
- Разъем для подключения контурного провода к зарядной станции (18)
- Винты для зарядной станции (19)
- Измерительный шаблон (22)
- Беспаечный соединительный разъем для контурного провода (23)

Во время установки вам также потребуется:

- Молоток / пластиковая киянка для забивания скоб в землю.
- Комбинированные плоскогубцы для резки ограничительного провода и сжимания соединителей.
- Заклепки (для сжимания соединительных муфт).
- Инструмент для обрезки края газона / штыковая лопата для закапывания ограничительного провода (при необходимости). Установка зарядной станции.

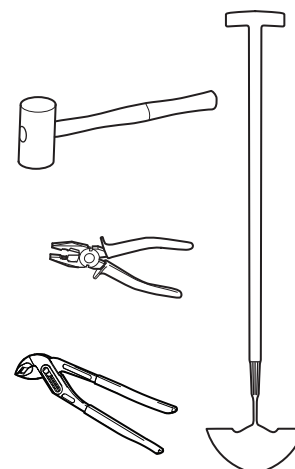

3.2 Установка зарядной станции

Оптимальное положение зарядной станции

Для определения наиболее оптимального месторасположения зарядной станции следует принять во внимание следующие аспекты:

- Перед зарядной станцией следует обеспечить свободное пространство шириной 3 метра.
- Необходимо предусмотреть возможность прокладки прямого отрезка ограничительного провода длиной не менее 1,5 м вправо и влево от зарядной станции.
- Близость к стенной розетке. Длина поставляемого низковольтного кабеля 10 метров. Низковольтный кабель длиной 20 метров доступен для заказа в качестве дополнительной принадлежности. Для получения более подробной информации свяжитесь с вашим дилером.
- Ровная поверхность для размещения зарядной станции.
- Защита от попадания брызг, например, во время полива.
- Защита от прямых солнечных лучей.
- Размещение в нижней части рабочей зоны, если на рабочей зоне имеется значительный уклон.

Примеры того, как лучше всего расположить зарядную станцию, см. в 7. *Примеры садовых участков* на с. 56.

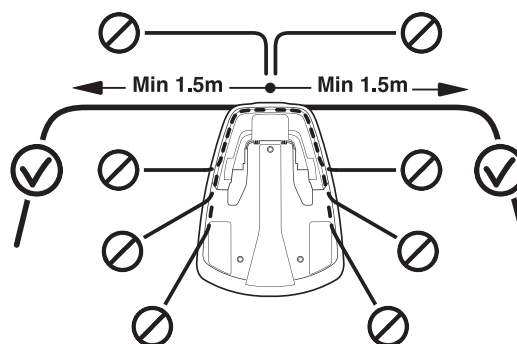

3. Установка

Перед зарядной станцией должно быть достаточно много свободного пространства (не менее 3 метров). Ее следует размещать ближе к центру рабочей зоны, чтобы роботизированной газонокосилке легче было ее найти и для достижения всех областей рабочей зоны.

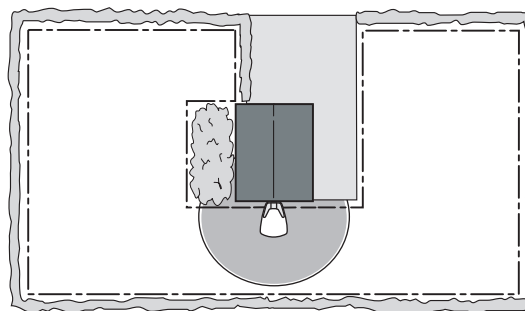

Не размещайте зарядную станцию в труднодоступных местах рабочей зоны. Справа и слева от зарядной станции должен быть проложен прямой отрезок ограничительного провода длиной не менее 1,5 м. Провод должен быть проложен напрямую от задней части зарядной станции. Любое другое расположение зарядной станции может привести к тому, что газонокосилка будет входить в зарядную станцию под углом и ее подключение к зарядной станции может быть затруднено.

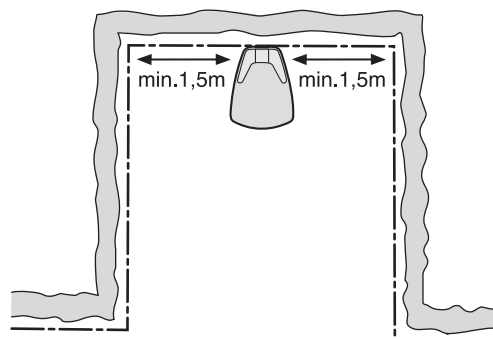

Запрещается размещать зарядную станцию в углу рабочей зоны.

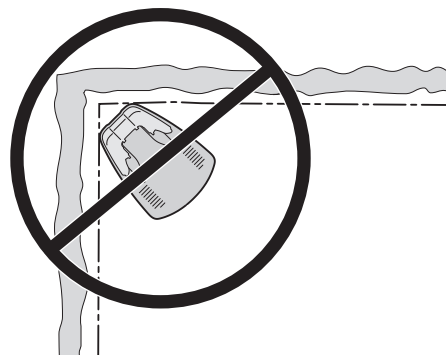

3020-043

Зарядная станция должна располагаться на относительно ровном грунте. Передняя часть зарядной станции должна располагаться не более чем на 3 см выше задней части. Передняя часть зарядной станции ни в коем случае не должна быть ниже задней части.

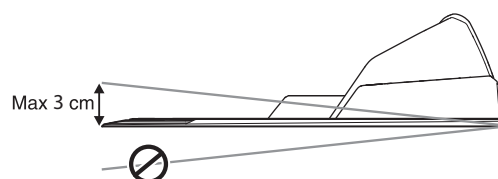

Не следует располагать зарядную станцию так, чтобы изгибалась ее пластина.



3. Установка

Если установка производится на рабочей зоне с крутым уклоном (например, вокруг дома на холме), зарядная станция должна быть помещена в нижней части склона. Благодаря этому газонокосилка легче следует по направляющему проводу к зарядной станции.

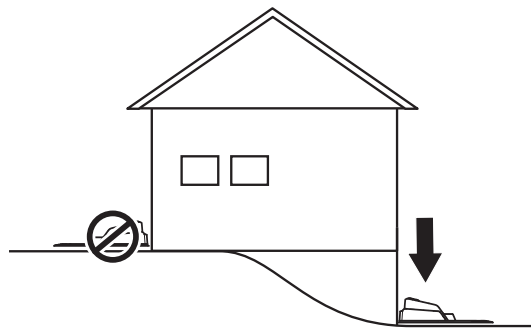

Запрещается располагать зарядную станцию на участке земли, отделенном от остальной рабочей зоны, так как при этом затрудняется прокладка направляющего провода оптимальным образом. Если зарядную станцию все же необходимо разместить на отдельном участке, направляющий провод также необходимо проложить к этому отдельному участку. См. рисунок напротив. См. более подробную информацию об отделенных участках в разделе 3.4 «Прокладка направляющего провода».

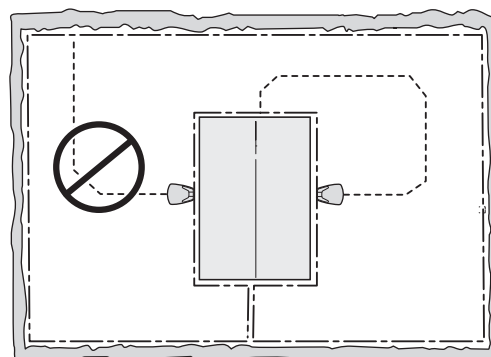

Подключение трансформатора

При планировании места для размещения трансформатора примите во внимание следующее:

- Близость к зарядной станции
- Защита от дождя
- Защита от прямых солнечных лучей.

Если трансформатор подсоединен к внешней электрической розетке, расположенной вне помещения, то это должна быть розетка специального типа, использование которой вне помещений разрешено.

Низковольтный кабель для трансформатора имеет длину 10 м; его запрещено укорачивать или удлинять.

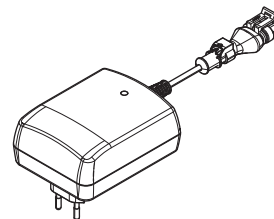

3012-1352

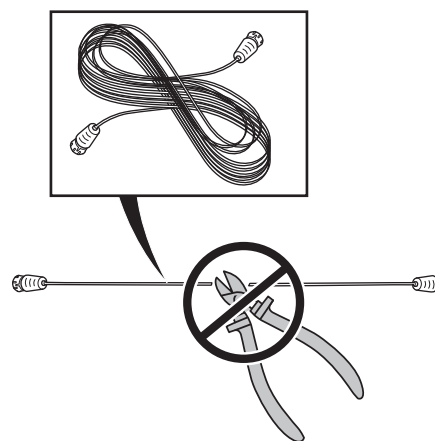

3. Установка

Можно проложить низковольтный кабель через рабочий участок. Низковольтный кабель должен быть закреплен скобами к земле или закопан, а высота реза отрегулирована таким образом, чтобы ножи на режущем диске ни при каких условиях не касались низковольтного кабеля.

Убедитесь, что кабель низкого напряжения уложен на землю и закреплен с помощью штифтов. Кабель следует прижать к земле, чтобы он не попал под ножи до того момента, пока трава не подрастет.

Запрещено хранение кабеля низкого напряжения в катушке или под опорной плитой зарядной станции во избежание помех сигнала зарядной станции.

Трансформатор следует устанавливать в хорошо проветриваемых местах, защищенных от воздействия прямых солнечных лучей. Трансформатор должен помещаться под навесом.

При подключении трансформатора к электрической розетке рекомендуется использовать устройство защитного отключения при коротком замыкании на землю.

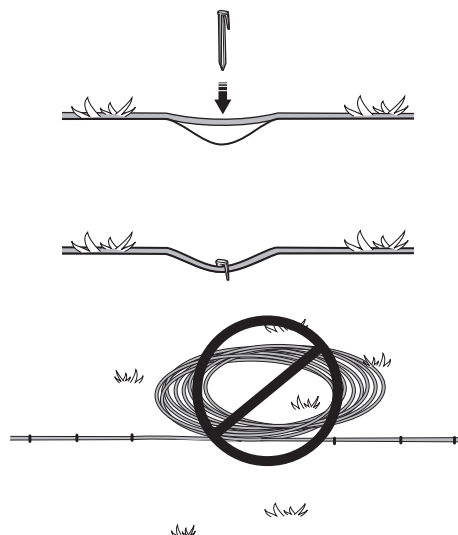

3012-281

Если трансформатор не может быть подключен непосредственно к розетке на стене, запрещается выполнять установку трансформатора близко к поверхности земли, если есть вероятность контакта с водой (не менее 30 см от уровня грунта). Запрещается размещать трансформатор на поверхности грунта.

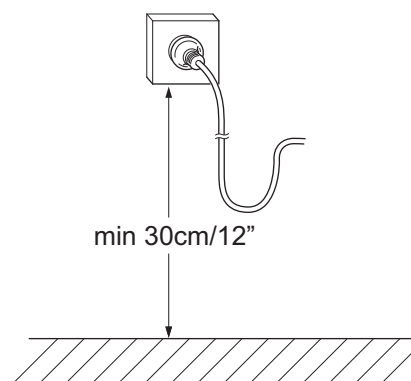

3018-1344

ВАЖНАЯ ИНФОРМАЦИЯ!

Запрещается укорачивать или удлинять низковольтный кабель.

ВАЖНАЯ ИНФОРМАЦИЯ!

Разместите низковольтный кабель таким образом, чтобы ножи на режущем диске ни при каких условиях не вошли с ним в контакт.

ВАЖНАЯ ИНФОРМАЦИЯ!

Извлеките вилку из розетки для отключения электропитания зарядной станции перед чисткой или ремонтом контурного провода.

3. Установка

Установка и подключение зарядной станции

1. Разместите зарядную станцию в подходящем месте.
2. Подсоедините низковольтный кабель к зарядной станции.
3. Подсоедините кабель электропитания трансформатора к настенной розетке напряжением 100-240 В. Если настенная розетка находится вне помещения, необходимо принять меры по предотвращению попадания прямых солнечных лучей на трансформатор.
4. Закрепите зарядную станцию на земле при помощи болтов, входящих в комплект поставки. Убедитесь, что они надежно зафиксированы в конических фасках.

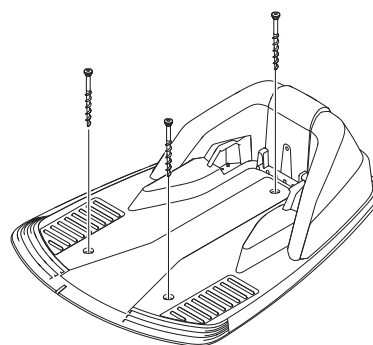
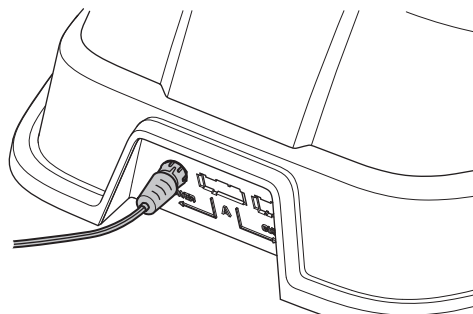

ВАЖНАЯ ИНФОРМАЦИЯ!

Запрещается сверлить в пластине новые отверстия. Для безопасного крепления пластины к грунту следует использовать только существующие отверстия.

ВАЖНАЯ ИНФОРМАЦИЯ!

Запрещается вставлять и наступать на пластину зарядной станции.



3.3 Зарядка аккумуляторной батареи

Газонокосилку можно заряжать сразу же после подключения зарядной станции к источнику питания. Установите главный выключатель в положение 1.

Поместите роботизированную газонокосилку на зарядную станцию, чтобы батарея заряжалась, пока вы прокладываете ограничительный и направляющий провода.

Время полной зарядки полностью разряженного аккумулятора составляет от 80 до 100 минут.

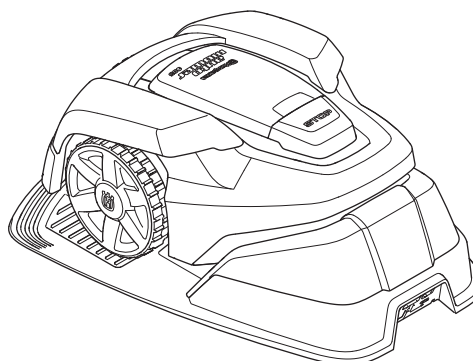

ВАЖНАЯ ИНФОРМАЦИЯ!

До полного завершения процесса установки пользоваться Роботизированной газонокосилкой запрещается.

3. Установка

3.4 Установка ограждающего провода

Ограждающий провод можно установить одним из следующих способов:

1. Прикрепить провод к грунту скобами.

Предпочтительно крепить ограждающий провод скобами, если вы будете корректировать его положение в первые недели работы. Через несколько недель трава покроет провод и скроет его из виду. Во время установки используйте молоток / пластиковую киянку и скобы, входящие в комплект поставки.

2. Закопать провод.

Предпочтительно закапывать ограждающий провод, если вы будете производить удаление перегноя или аэрацию газона. При необходимости можно сочетать оба метода, закрепляя одну часть ограждающего провода скобами и закапывая оставшуюся часть. Провод можно закопать с помощью инструмента для обрезки краев газона или штыковой лопаты. Убедитесь в том, что ограничительный провод заложен в землю на глубину не менее 1 см и не более 20 см.

Продумайте расположение ограничительного провода.

Ограничительный провод должен быть уложен таким образом, чтобы он:

- образовывал замкнутый контур вокруг рабочей зоны для роботизированной газонокосилки. Допускается использовать только ограничительный провод производства компании Husqvarna. Он специально разработан для работы в условиях влажности почвы, которая может легко вывести из строя прочие типы проводов.
- Роботизированная газонокосилка не удаляется более чем на 15 м от провода во всех точках рабочей зоны.
- Общая длина ограничительного провода — не более 400 метров.
- Предусмотрены дополнительные 20 см провода, к которым в дальнейшем присоединяется направляющий провод. См. 3.6 Установка направляющего провода на с. 31.

Ограничительный провод следует укладывать на разном расстоянии от препятствий в зависимости от того, с чем граничит рабочее пространство. На рисунке, приведенном ниже, показано, как ограничительный провод должен быть проложен вокруг рабочей зоны и вокруг препятствий. Для верного измерения расстояния используйте входящий в комплект измерительный шаблон (см. п. 2.1 Составные части газонокосилки на с. 13).

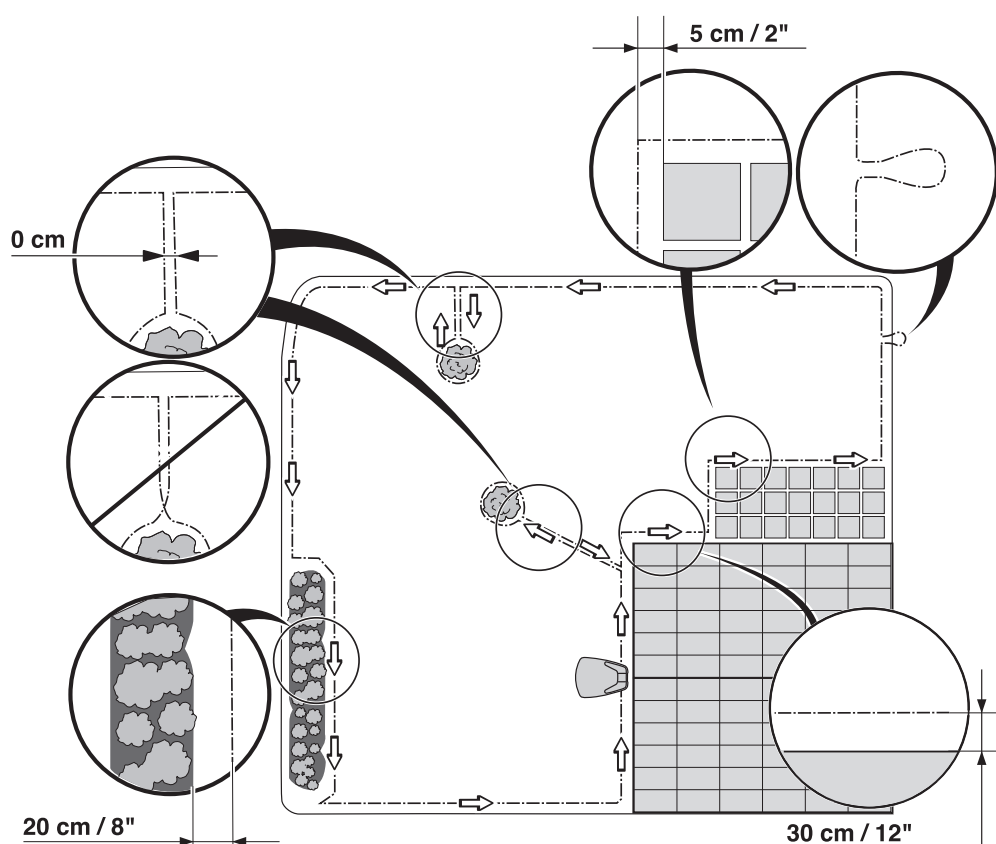

3. Установка

Границы рабочего участка

Если рабочий участок ограничивается высоким препятствием, например, стеной или оградой, ограждающий провод должен прокладываться на расстоянии 30 см от препятствия. Это предотвратит столкновения роботизированной газонокосилки с препятствием и снизит износ корпуса.

Трава остается нескошенной на расстоянии около 20 см вокруг неподвижного препятствия.

Если рабочий участок ограничивается, например, неглубокой канавой, цветочной клумбой или небольшим подъемом, например, низким бордюром (3 - 5 см), ограждающий провод должен пролегать на расстоянии 20 см от границы в пределах рабочего участка. Это не допустит попадания колес в канаву или на бордюр.

Трава остается нескошенной на расстоянии около 12 см вокруг бровок канав / каменных бордюров.

Если рабочая зона граничит с брусчатой дорожкой или другим объектом, который находится на одном уровне с газоном, можно позволить роботизированной газонокосилке немного заезжать на такую дорожку. В этом случае ограждающий провод должен проходить на расстоянии 5 см от края дорожки.

Вся трава вдоль мощеных скашивается.

Если рабочую зону пересекает бетонированная дорожка, которая находится на одном уровне с газоном, можно позволить роботизированной газонокосилке немного заезжать на такую дорожку. Иногда целесообразно прокладывать ограждающий провод под плитками. Ограждающий провод можно также прокладывать в соединениях между плитками. Убедитесь, что плитки находятся на одном уровне с газоном во избежание чрезмерного износа роботизированной газонокосилки.

Примечание. Следует принять меры по предотвращению движения Роботизированная газонокосилки по гравию, мульче или подобному материалу, который может повредить ножи.

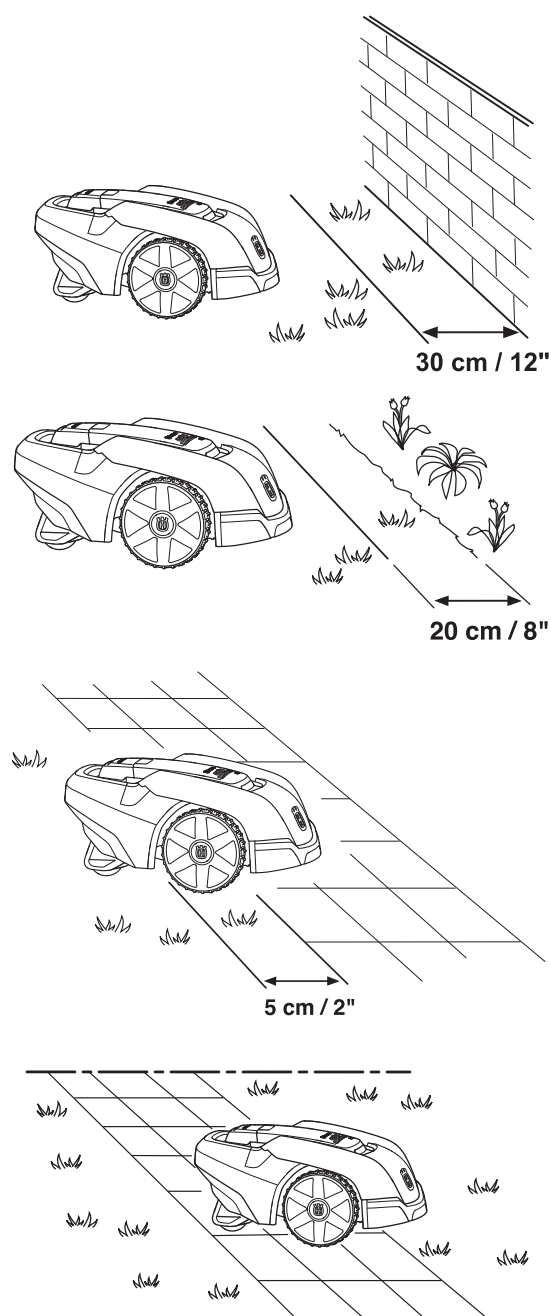

ВАЖНАЯ ИНФОРМАЦИЯ!

Если рабочая зона граничит с водоемами, откосами, спусками или дорогой общего пользования, кроме ограничительного провода рекомендуется использовать также забор или любое подобное ограждение. Высота ограды должна быть не менее 15 см. Это предотвратит выход роботизированной газонокосилки за пределы рабочей зоны при любых обстоятельствах.

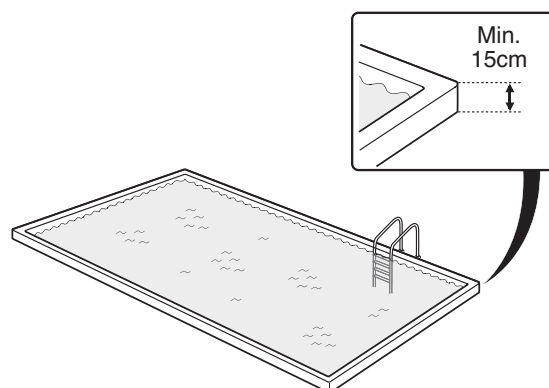

3. Установка

Границы в пределах рабочего участка

Используйте ограждающий провод для разграничения зон внутри рабочего участка, создавая островки вокруг препятствий, которые могут не выдержать столкновения, таких как цветочные клумбы и фонтаны. Проведите кабель к этой зоне, проложите вокруг зоны, которую необходимо разграничить, и далее тем же путем в обратном направлении. Если используются скобы, на обратном пути провод необходимо проложить под те же скобы. Если участки ограждающего провода, проходящие к островку и от него, проложены близко друг к другу, газонокосилка может переехать через них.

Препятствия, которые могут выдерживать столкновения, например, деревья или кустарник высотой более 15 см, не нуждаются в отделении ограждающим проводом. Роботизированная газонокосилка развернется при столкновении с препятствием такого типа.

Для обеспечения аккуратной и тихой работы рекомендуется изолировать все неподвижные препятствия внутри рабочей зоны и вокруг нее.

Ограничительный провод не должен накладываться на себя по пути к отделенному участку пространства и от него.

Препятствия, имеющие небольшой уклон, например, камни или большие деревья с выступающими корнями, необходимо обвести ограждающим проводом или удалить с участка. В противном случае роботизированная газонокосилка может заехать на такое препятствие и повредить ножи.

Дополнительные участки

Если рабочее пространство состоит из двух зон, проезд между которыми для газонокосилки затруднен, рекомендуется задать вторичную зону. Примерами этого могут служить склоны с уклоном 25% или проезды шириной менее 60 см. Проложите ограждающий провод вокруг дополнительного участка, так чтобы он образовал островок за пределами основного участка.

Роботизированную газонокосилку необходимо переносить вручную с основного на дополнительный участок, когда на нем потребуются подстричь газон. Необходимо переводить косилку в ручной режим работы (MAN), поскольку она не может самостоятельно подъехать из вторичной зоны к зарядной станции. См. п. 5.1 *Выбор режима работы* на с. 42. В этом режиме роботизированная газонокосилка не будет искать к зарядную станцию?? и будет работать до полного разряда аккумуляторной батареи. Когда батарея полностью разрядится, косилка остановится и на дисплее появится сообщение «*Требуется ручная зарядка*». Следует подключить косилку к зарядной станции для зарядки ее батареи. Если после зарядки планируется косить основную рабочую зону, целесообразно перед подключением к зарядной станции перевести косилку в автоматический режим работы.

Проходы во время кошения

Следует избегать длинных и узких проходов и зон шириной менее 1,52 м. Во время скашивания существует риск того, что роботизированная газонокосилка будет перемещаясь задерживаться в проходе или зоне в течение некоторого времени. Тогда газон будет выглядеть ровным.

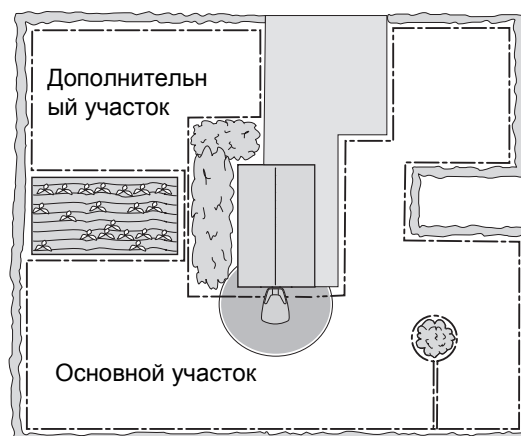
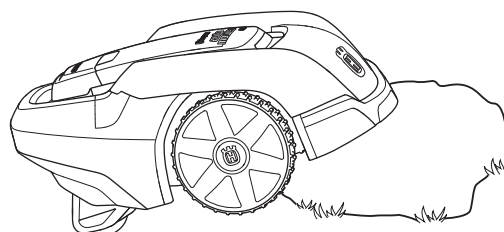
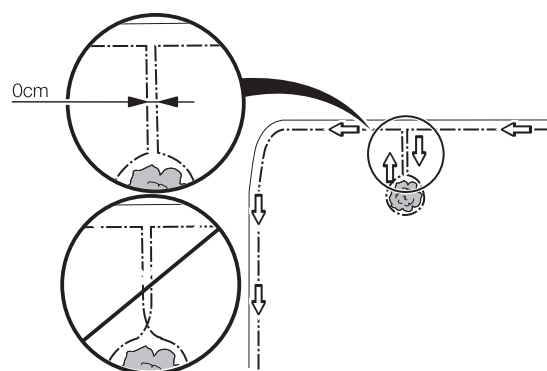
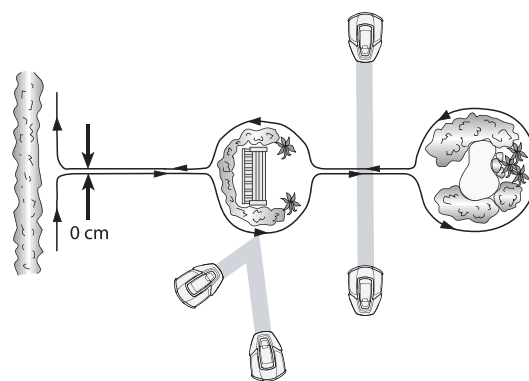

3. Установка

Склоны

Ограждающий провод может быть проложен по склону, уклон которого не превышает 20 %.

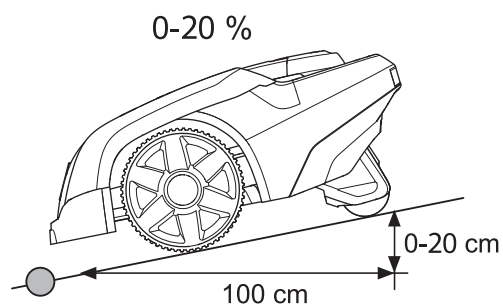

Не следует прокладывать ограждающий провод по склону, уклон которого превышает 20 %. Существует риск того, что роботизированной газонокосилке будет трудно развернуться там. Газонокосилка будет останавливаться и выдавать сообщение *Вне рабочей зоны*. Эта опасность увеличивается при влажных погодных условиях, так как колеса будут скользить по влажной траве.

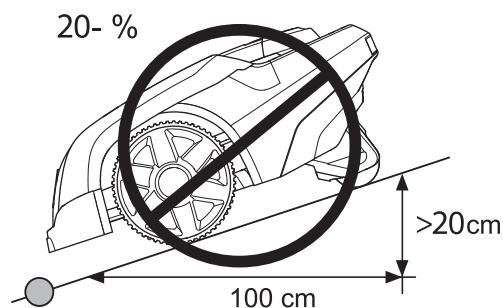

Тем не менее, ограничительный провод можно прокладывать поперек склона с крутизной более 20%, если имеется препятствие, с которым роботизированной газонокосилке будет позволено сталкиваться, например забор или густая живая изгородь.

Внутри рабочей зоны роботизированная газонокосилка может косить газоны с уклоном до 25 см на метр (25%). Участки с большим уклоном следует отделять ограждающим проводом.

Если какая-либо часть границы рабочего участка имеет уклон более 20 см на метр длины (20 %), ограждающий провод необходимо прокладывать на плоском грунте на расстоянии около 20 см внутри от начала уклона.

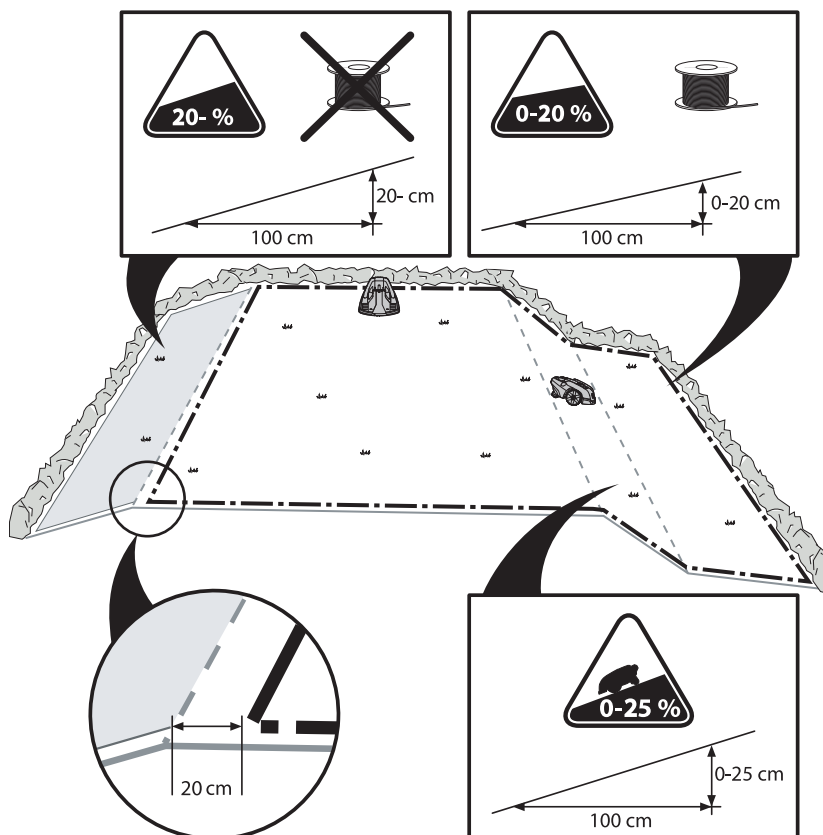

3. Установка

Прокладка ограждающего провода

Если предполагается крепить ограждающий провод скобами:

- Скошите траву как можно ниже с помощью стандартной роботизированной газонокосилки или триммера в тех местах, где будет проходить провод. Тогда будет проще уложить провод ближе к земле и избежать разрезания и повреждения изоляции косилкой.
- Уложите ограждающий провод вплотную к грунту и закрепите скобами на расстоянии приблизительно 75 см друг от друга. Провод должен быть плотно прижат к грунту, чтобы его не срезало до того, как он обрастет корнями травы.
- Для забивания скоб в грунт используйте молоток. Соблюдайте осторожность при забивании скоб, чтобы не передавить ими провод. Не допускайте острых перегибов провода.

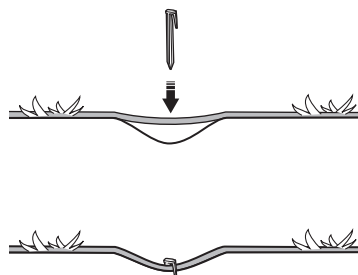

Если предполагается подземная установка ограждающего провода:

- Заглубите ограждающий провод в грунт минимум на 1 см и максимум на 20 см. Провод можно закопать, например, с помощью инструмента для обрезки края газона или штыковой лопаты.

При прокладке ограждающего провода используйте прилагаемый измерительный шаблон. Он помогает выдерживать правильное расстояние между ограждающим проводом и границей/препятствием. Измерительный шаблон ломается при выпадении из коробки.

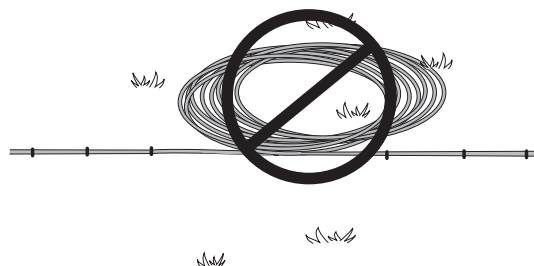

ВАЖНАЯ ИНФОРМАЦИЯ!

Запрещается сворачивать лишний провод в бухты и укладывать за пределами ограждающего провода. Это может нарушать работу роботизированной газонокосилки.

Контур для подсоединения направляющего провода

Для облегчения подсоединения направляющего провода к ограничительному проводу рекомендуется создать контур из ограничительного провода длиной 20 см в месте, где позднее будет подсоединен направляющий провод. Желательно продумать прокладку направляющего провода до укладки ограничительного провода. См. п. 3.6 *Установка направляющего провода* на с. 31.

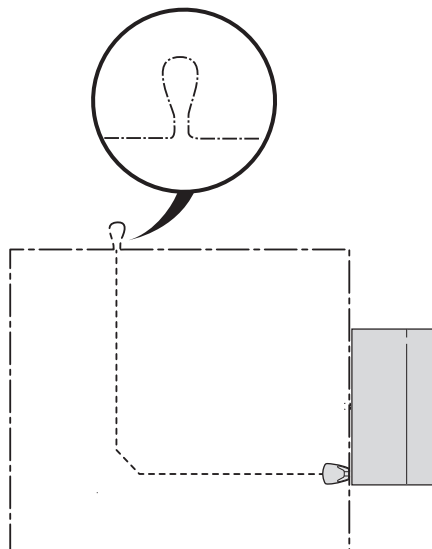

3. Установка

Прокладка ограждающего провода к зарядной станции

Ограничительный провод необходимо проложить в одну прямую линию с задней частью зарядной станции по меньшей мере по 1,5 метра справа и слева от станции. См. рисунок. Любой другой способ укладки ограничительного провода может затруднить поиск роботизированной газонокосилкой зарядной станции.

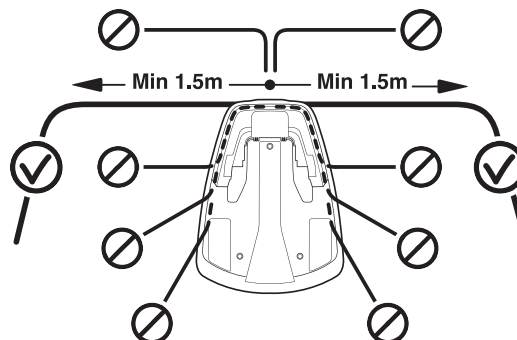

Соединение ограждающего провода

Если длина ограничительного провода недостаточна и требуется наращение провода, следует использовать для этой цели фирменный соединитель. Он является водонепроницаемым и обеспечивает надежный электрический контакт.

Вставьте два конца провода в соединитель. Убедитесь, что провода полностью вставлены в соединитель так, чтобы концы были видны через прозрачную часть с другой стороны соединителя. После этого нажмите кнопку, расположенную в верхней части соединителя. Используйте заклепки, чтобы полностью вдавить кнопку на соединителе.

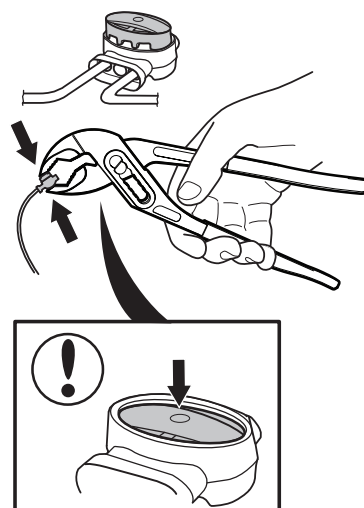

ВАЖНАЯ ИНФОРМАЦИЯ!

Скрутка кабелей или винтовые клеммные блоки, которые изолируются с помощью изоляционной ленты, не обеспечивают надлежащего срачивания. Влажность грунта будет вызывать окисление проводников, что в последствии приведет к разрыву цепи.

3. Установка

3.5 Соединение ограждающего провода

Подсоедините ограждающий провод к зарядной станции:

ВАЖНАЯ ИНФОРМАЦИЯ!

При подсоединении зарядной станции ограждающий провод не должен пересекаться. Конец правого провода необходимо подсоединить к правому штырьку зарядной станции, а левый провод к левому штырьку.

1. Вставьте конец кабеля в соединительный разъем:
 - Откройте соединительный разъем.
 - Вложите провод в зажим соединительного разъема.
2. Сожмите зажим соединительного разъема, используя пассатижи. Сжимайте до тех пор, пока не услышите характерный щелчок.
3. Отрежьте излишки ограничительного провода, оставив по 1 или 2 сантиметра выше каждого соединителя.
4. Прижмите соединитель к контактному выводу, отмеченному AL (левый) и AR (правый), на зарядной станции.

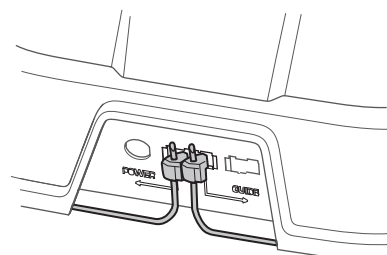
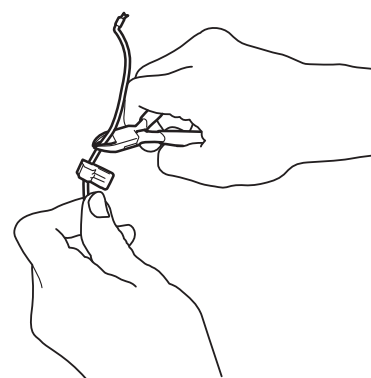
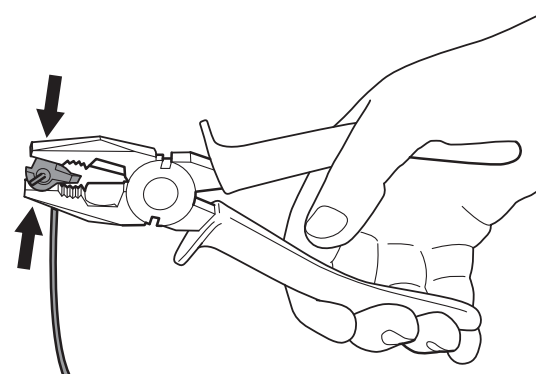
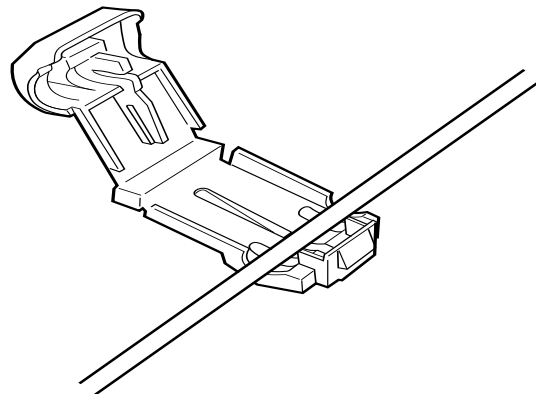

ВАЖНАЯ ИНФОРМАЦИЯ!

Правый соединитель должен подсоединяться к правому металлическому штырьку зарядной станции, а конец левого провода к левому соединителю.

3. Установка

3.6 Установка направляющего провода

Направляющий провод представляет собой кабель, проложенный от зарядной станции, например, в сторону удаленной части рабочего участка или по узкой пешеходной дорожке и соединяющийся затем с ограждающим проводом.

Направляющий провод предназначен для поиска газонокосилкой обратного пути к зарядной станции, но также и для ведения газонокосилки в удаленные части сада.

Для ровного кошения по всему газону газонокосилка может следовать от зарядной станции до соединения направляющего провода с ограничительным проводом и начать кошение оттуда. В зависимости от планировки сада необходимо настроить периодичность следования газонокосилкой по направляющему проводу от зарядной станции. См. п. 6.4 Установка на с. 48.

Газонокосилка должна проходить на различном расстоянии от направляющего провода для предотвращения образования колеи при следовании вдоль направляющего провода к/от зарядной станции. Зона, расположенная по сторонам провода, в которой может перемещаться газонокосилка, называется коридором.

Газонокосилка всегда движется слева направляющего провода, если смотреть по направлению к зарядной станции. Таким образом, коридор находится слева от направляющего провода. Поэтому при установке важно предусмотреть как можно больше свободного пространства слева от направляющего провода, если смотреть по направлению к зарядной станции. Недопустимо укладывать направляющий провод ближе чем на 30 см от ограничительного.

Направляющий провод, также как и ограничительный, можно закрепить скобами или закопать.

ВАЖНАЯ ИНФОРМАЦИЯ!

Важно предусмотреть как можно больше свободного пространства слева от направляющего провода, если смотреть по направлению к зарядной станции.

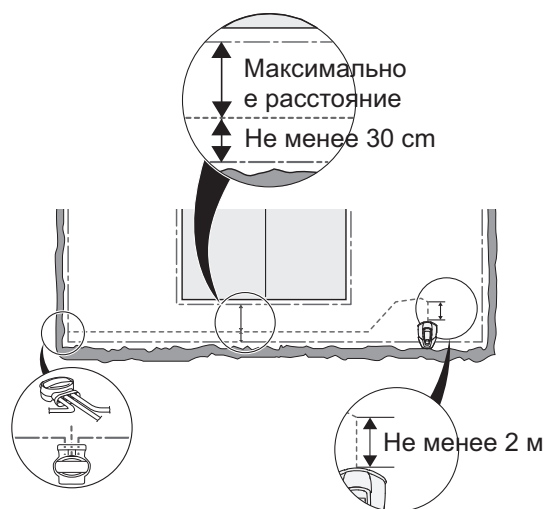
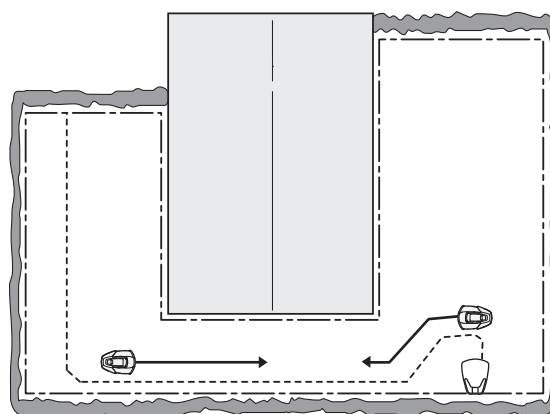

3. Установка

Прокладка и подсоединение направляющего провода

1. Пропустите провод через паз в днище зарядной станции.

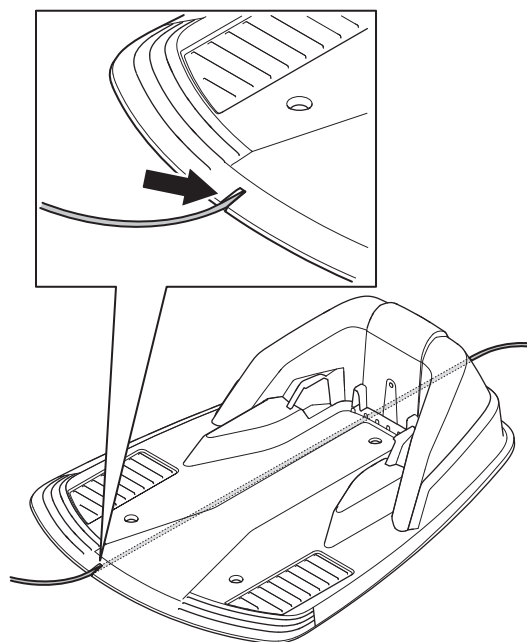

2. Установите соединитель на направляющий провод таким же способом, как и на ограничительный провод в п. 3.5 «Подсоединение ограничительного провода». Подсоедините его к контактной штырь с маркировкой «guide» (направляющий) на зарядной станции.

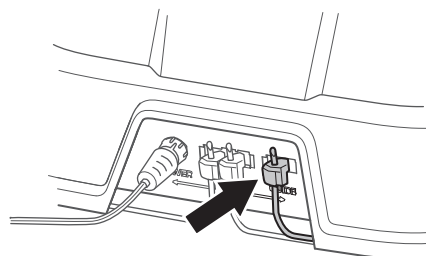

3. Проложите направляющий провод на расстоянии не менее 2 метров от переднего края зарядной пластины.

Если направляющий провод должен пролегать в проходе:

- Роботизированная газонокосилка следует вдоль направляющего провода с одной и той же стороны при движении к зарядной станции и от нее. Это означает, что роботизированная газонокосилка всегда движется слева от направляющего провода, если смотреть по направлению к зарядной станции.

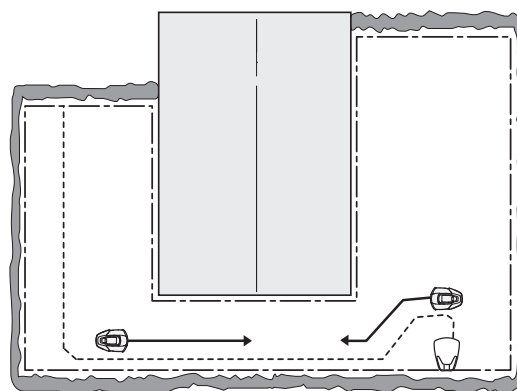

3. Установка

- Следует так размещать направляющий провод в проходе, чтобы газонокосилка имела как можно больше пространства для движения. Расстояние между ограничительным проводом и направляющим проводом должно составлять не менее 30 см.

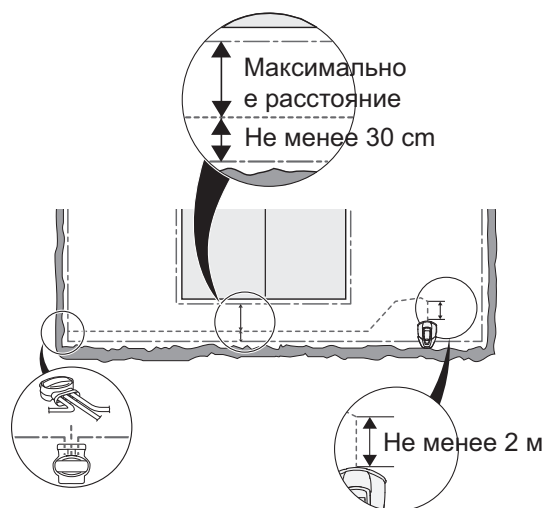

Если направляющий провод должен быть уложен на крутом склоне, желательно уложить его под углом к склону. Это упрощает следование газонокосилкой за направляющим проводом.

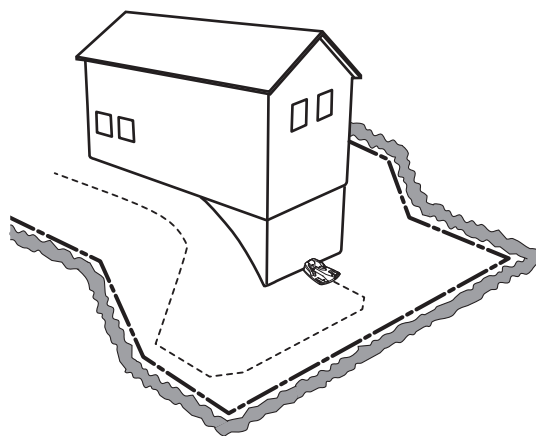

Не следует прокладывать провод под острыми углами. При таком расположении газонокосилке будет тяжело следовать вдоль провода.

4. Проложите направляющий провод до предполагаемой точки его соединения с ограждающим проводом.
5. Поднимите ограждающий провод. Отрежьте ограждающий провод с помощью кусачек.

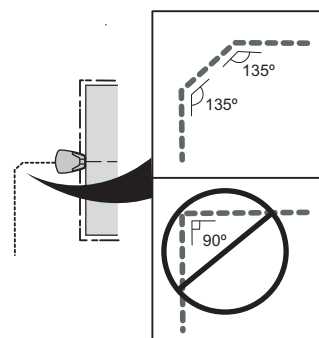

3. Установка

6. Соедините направляющий провод с ограждающим проводом с помощью безопасного соединительного разъема:

Вставьте ограничительный провод во все отверстия соединителя. Вставьте направляющий провод в центральное отверстие в соединителе. Убедитесь что провода полностью вставлены в соединитель так, что его концы видны через прозрачную часть на обратной стороне соединителя.

Используйте заклепки, чтобы полностью вдавить кнопку на соединителе.

Не имеет значения, какие отверстия используются для подключения каждого провода.

7. Закрепите соединительный разъем скобами или закопайте в газон.

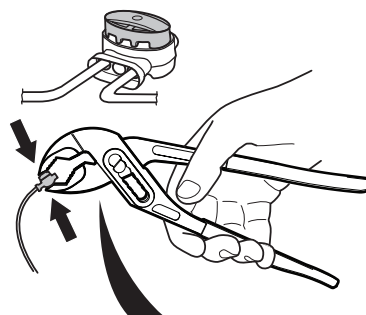
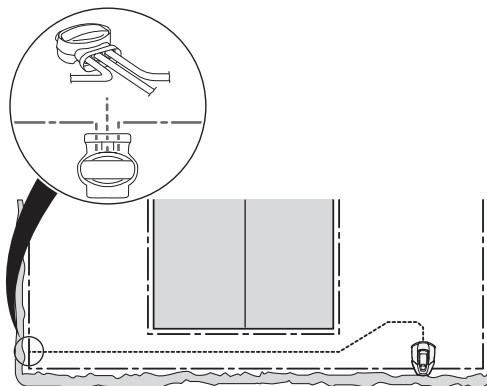

3018-055

ВАЖНАЯ ИНФОРМАЦИЯ!

Функционирование направляющего провода изменяется в зависимости от того, как выглядит рабочий участок. Поэтому рекомендуется испытать установку при помощи функции **Безопасность**, см. 6.4 Установка на с. 48.

ВАЖНАЯ ИНФОРМАЦИЯ!

Направляющий провод не должен пересекать ограждающий провод, в частности, который проложен для ограничения островка.

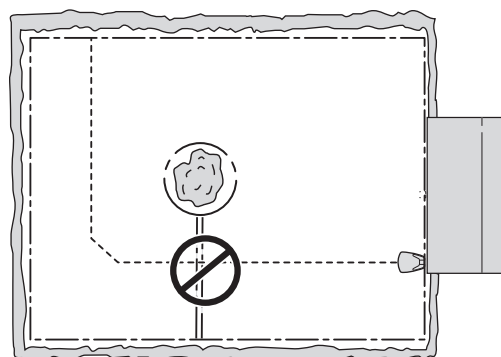

3.7 Проверка установки

Проверьте сигнал контура по свечению индикаторной лампы на зарядной станции.

См. 9.2 Контрольная лампа зарядной станции на с. 69 если лампа не горит ровным зеленым светом.

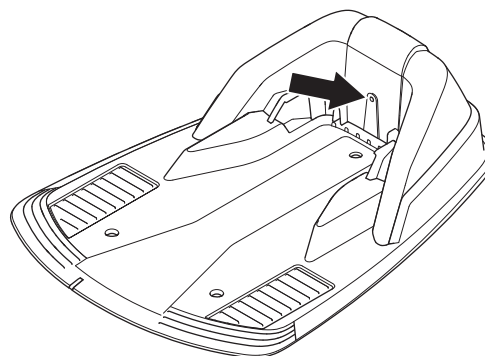

3. Установка

3.8 Первый запуск и калибровка

Перед эксплуатацией газонокосилки необходимо провести процедуру запуска, а также автоматическую калибровку направляющего сигнала. Калибровка является также проверкой того, что укладка направляющего провода была проведена таким образом, что газонокосилка может легко следовать за направляющим проводом от зарядной станции.

1. Откройте крышку панели управления, нажав на кнопку **СТОП**.
2. Установите главный выключатель в положение *1*.

Цикл запуска начинается при первом включении роботизированной газонокосилки. Запрашивается установка следующих параметров:

- Заводской PIN-код. PIN-код приведен в специальном документе, который дилер получает при покупке.
- Страна
- Язык
- Формат времени
- Текущее время
- Формат даты
- Дата
- Выбор и подтверждение персонального PIN-кода. Допускаются любые значения кроме 0000.

ВАЖНАЯ ИНФОРМАЦИЯ!

Запишите ПИН-код в раздел «Для заметок» на с. 4.

3. Установите газонокосилку в зарядную станцию как указано на дисплее. Газонокосилка начнет калибровку отслеживания траектории: она отъедет от зарядной станции и, следуя по направляющему проводу, подъедет к той точке, где направляющий провод подсоединен к ограничительному проводу, и там начнет косить. Убедитесь в том, что газонокосилка может пройти весь путь вдоль направляющего провода.

Если газонокосилка сделать этого не может, это может означать, что направляющий провод уложен неверно. В этом случае убедитесь, что установка выполнена в соответствии с разделом *3.6 Установка направляющего провода* на с. 31. Затем выполните новый Тест выхода, см. *6.4 Установка* на с. 48.

3. Установка

3.9 Проверка парковки к зарядной станции

Перед использованием газонокосилки убедитесь, что она может следовать вдоль направляющего провода до зарядной станции и легко к ней парковаться. Выполните проверку, описанную ниже.

1. Откройте крышку панели управления, нажав кнопку **«STOP»**.
2. Расположите газонокосилку рядом с местом соединения направляющего провода с ограничительным. Установите газонокосилку на расстоянии примерно 2 м от направляющего провода, передней стороной к проводу.
3. Выберите режим *«Home»*, нажав кнопку с пиктограммой «домик» и кнопку **«OK»** в тот момент, когда курсор находится в положении *«Home»*. Нажмите кнопку **«Start»** и закройте крышку.
4. Удостоверьтесь, что газонокосилка может двигаться вдоль направляющего провода до зарядной станции и выполнить парковку. Тест считается пройденным только в том случае, когда газонокосилка проходит все расстояние вдоль направляющего провода до зарядной станции и выполняет парковку с первой попытки. Если газонокосилка не сможет припарковаться с первой попытки, она автоматически выполнит вторую попытку. Если для парковки газонокосилки к зарядной станции требуется две и более попытки, это говорит о том, что установка выполнена неверно. В этом случае убедитесь, что зарядная станция, ограничительный и направляющий провода проложены в соответствии с инструкциями, приведенными в разделах 3.2, 3.4 и 3.6.
5. Косилка будет находиться в зарядной станции до тех пор, пока не будет выбран автоматический (*Auto*) или ручной (*Man*) режим. См. п. 5.1 *Выбор режима работы* на с. 42.

Для того чтобы тест, указанный выше, дал положительный результат, сначала необходимо выполнить калибровку направляющей системы. См. п. 3.8 *Первый запуск и калибровка* на с. 35.

4. Использование

4. Использование

4.1 Зарядка разряженной аккумуляторной батареи

В случае если газонокосилка новая или долго хранилась, аккумуляторная батарея может быть разряжена и ее необходимо зарядить. Для зарядки газонокосилки требуется примерно от 80 до 100 минут.

1. Установите главный выключатель в положение 1.
2. Поместите роботизированную газонокосилку на зарядную станцию. Откройте крышку и задвиньте газонокосилку до упора, плотно вставив газонокосилку в зарядную станцию.
3. На дисплей выводится сообщение о выполнении зарядки.

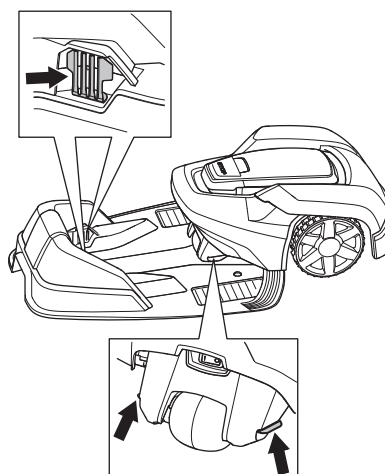
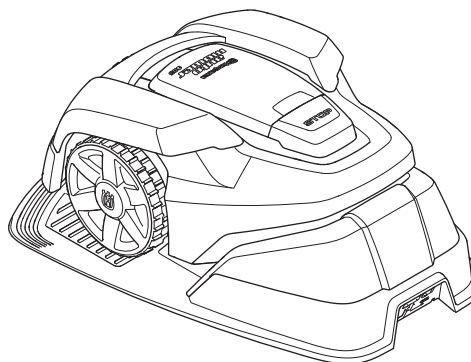

ПРЕДУПРЕЖДЕНИЕ!

Прочитайте инструкцию по технике безопасности перед началом эксплуатации роботизированной газонокосилки.



ПРЕДУПРЕЖДЕНИЕ!

Держите руки и ноги вдали от вращающихся ножей.

Категорически запрещается близко подносить руки или ноги или подсовывать их под корпус газонокосилки во время работы электродвигателя.



ПРЕДУПРЕЖДЕНИЕ!

Не используйте роботизированную газонокосилку, если в непосредственной близости от зоны резки находятся люди (особенно дети) или животные.

4. Использование

4.2 Использование таймера

Если вы хотите добиться хорошего результата, газон не следует косить слишком часто. Для поддержания газона в опрятном виде используйте функцию таймера (см. 6.3 *Таймер* на с. 46). При настройке таймера следует учитывать, что роботизированная газонокосилка обрабатывает около 45 м² в час каждый день (около 30 м² для Automower® 305).

Пример

Если рабочая зона составляет 360 м², роботизированная газонокосилка должна работать приблизительно 8 часов в день (около 12 часов для Automower® 305). Время работы указано приблизительно и зависит, например, от качества травы, остроты лезвий и возраста батареи.

ВАЖНАЯ ИНФОРМАЦИЯ!

Используйте таймер для стрижки газона в то время, когда на газоне нет детей, домашних животных или чего-нибудь еще, что может быть повреждено вращающимися ножами.

Заводская настройка таймера — 05:00–24:00 (07:00–23:00 для Automower® 305); такая настройка позволяет косить каждый день недели. Такая настройка подходит для рабочей зоны площадью 800 м² (500 м² для Automower® 305). Качество травы можно улучшить, если косить ее через день, а не по несколько часов каждый день, если позволяет площадь рабочей зоны. Кроме того, полезно давать траве время на восстановление — не менее трех дней подряд один раз в месяц.

Режим ожидания

В роботизированной газонокосилке имеется встроенный режим ожидания, рассчитанный приблизительно на 6 часов в день (8 часов для Automower® 305). Благодаря встроенному режиму ожидания можно, например, полить газон или играть на нем.

Пример 1

Значения времени, использованные в этом примере, применимы для Automower® 305, но принцип настройки подходит и для Automower® 308.

Период работы 1: 07:00–23:00

Дни недели: все дни

Заводская настройка гарантирует, что косилка начинает кошение газона в 07:00.

Косилка паркуется к зарядной станции в 22:00; следующее кошение она начнет в 07:00

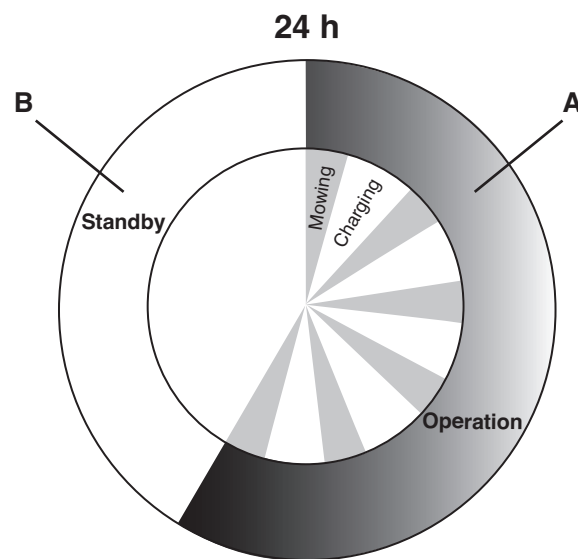

305

Эксплуатация	A = Max 16 h
--------------	---------------------

Нагрузка / режим ожидания	B = Min 8 h
---------------------------	--------------------

308

Эксплуатация	A = Max 18 h
--------------	---------------------

Нагрузка / режим ожидания	B = Min 6 h
---------------------------	--------------------

4. Использование

Если настройки таймера делятся на два периода работы, время ожидания можно разделить на несколько периодов. Тем не менее, общее время ожидания должно составлять по крайней мере 6 часов (8 часов для Automower® 305).

Пример 2

Значения времени, использованные в этом примере, применимы для Automower® 305, но принцип настройки подходит и для Automower® 308.

Период работы 1: 08:00–16:00

Период работы 2: 20:00–23:00

Дни недели: все дни

Газонокосилка будет работать в течение времени, указанного в периоде работы как общее время, что составляет 11 часов и не превышает максимума в 16 часов.

	Automower® 305	Automower® 308
Макс. время работы	16 h	18 h
Мин. время простоя	8 h	6 h
Участок/часы/день	30 m ²	45 m ²

Время работы указано приблизительно и зависит, например, от качества травы, остроты лезвий и возраста батареи.

4.3 Пуск

1. Установите главный выключатель в положение 1.
2. Нажмите кнопку **СТОП**, чтобы открыть крышку панели управления.
3. Введите ПИН-код.
4. Нажмите кнопку Start.
5. Закройте крышку в течение 10 секунд.

Если газонокосилка припаркована к зарядной станции, она покинет зарядную станцию только при условии полной зарядки батареи и при соответствующей настройке таймера.

Перед включением режущего диска подаются 5 звуковых сигналов длительностью 2 секунды.

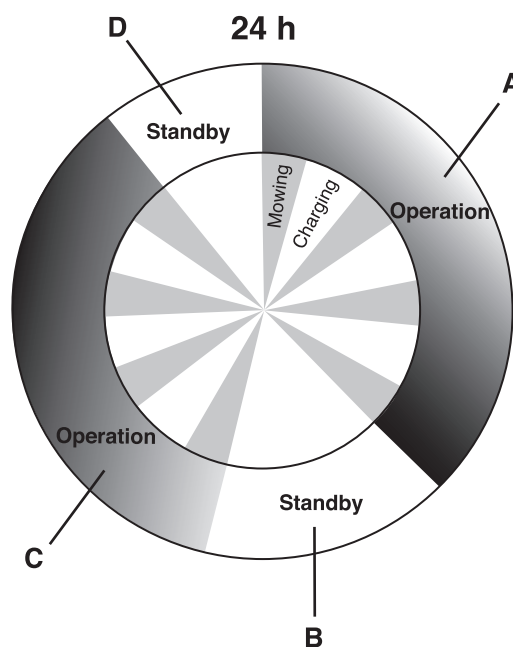

305

Эксплуатация **A + C = Max 16 h**

Нагрузка / режим ожидания **B + D = Min 8 h**

308

Эксплуатация **A + C = Max 18 h**

Нагрузка / режим ожидания **B + D = Min 6 h**

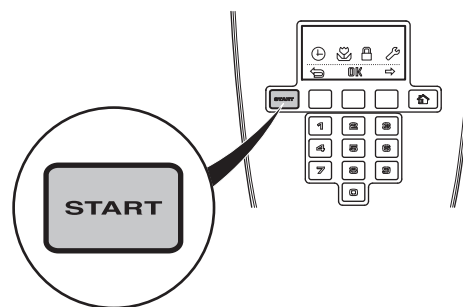

4. Использование

4.4 Остановка

1. Нажмите кнопку **СТОП**.
Роботизированная газонокосилка останавливается, двигатель ножей выключается и поднимается крышка панели управления.

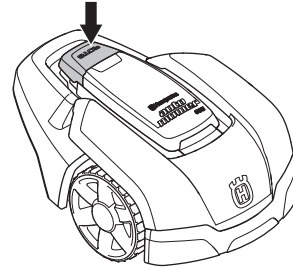

Перезагрузка

1. Нажмите кнопку Start.
2. Закройте крышку в течение 10 секунд.
Роботизированная газонокосилка начинает работать автоматически.

4.5 Выключение

1. Нажмите кнопку **СТОП**.
2. Установите главный выключатель в положение 0.

Всегда отключайте роботизированную газонокосилку с помощью главного выключателя, когда требуется проведение технического обслуживания или когда ее необходимо переместить за пределы рабочей зоны.

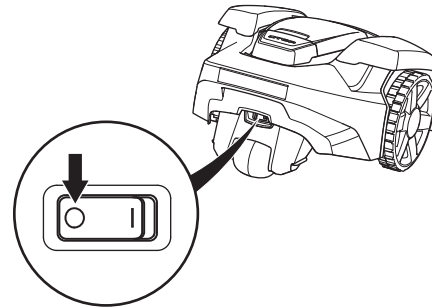

4.6 Регулирование высоты кошения

Высоту кошения можно регулировать от МИНИМУМА (2 см) до МАКСИМУМА (5 см).

В течение первой недели после новой установки, высота кошения должна быть установлена на MAX, чтобы избежать повреждения контурного провода. После этого высоту кошения можно уменьшать на один шаг в неделю до получения требуемого результата.

Если трава слишком высокая, дайте возможность роботизированной газонокосилке начать работу в режиме максимальной (MAX) высоты кошения. Если трава короче, можно постепенно уменьшить высоту кошения.

для того, чтобы отрегулировать высоту кошения, необходимо:

1. Нажать кнопку СТОП для остановки газонокосилки и открывания крышки.
2. Повернуть ручку регулирования высоты в требуемое положение. Выбранное положение отображается оранжевым столбиком, который можно увидеть через окошко рядом с ручкой.
 - Для увеличения высоты кошения поворачивайте ручку против часовой стрелки.
 - Для уменьшения высоты кошения поворачивайте ручку по часовой стрелке.

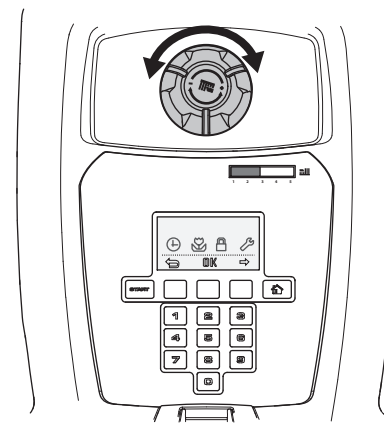

ВАЖНАЯ ИНФОРМАЦИЯ!

В течение первой недели после новой установки высота кошения должна быть установлена на MAX, чтобы избежать повреждения контурного провода. После этого высоту кошения можно уменьшать на один шаг в неделю до получения требуемого результата.

5. Панель управления

5. Панель управления

Любые команды и настройки роботизированной газонокосилки Husqvarna выполняются с панели управления. Доступ ко всем функциям осуществляется через различные меню.

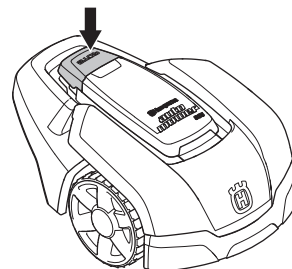

Панель управления состоит из дисплея и клавиатуры. Вся информация выводится на дисплей, а ввод всех параметров осуществляется с помощью кнопок.

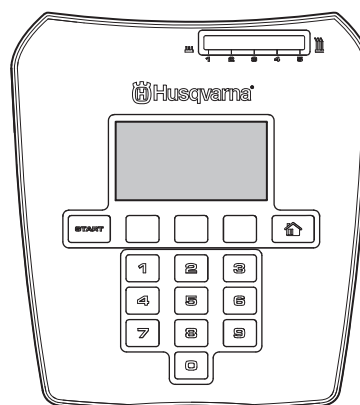

После нажатия кнопки «STOP» и открытия крышки в рабочем окне появится изображение часов, выбранного режима работы, числа часов работы, состояния батареи и установки таймера.

- Часы показывают текущее время.
- Дата показывает текущий день.
- Значение часов наработки (моточасов) означает количество часов со дня изготовления, в течение которых роботизированная газонокосилка находилась в работе. Нароботка учитывает время, которое роботизированная газонокосилка потратила на кошение и на поиск зарядной станции.
- Текстовые сообщения *AUTO*, *MAN* или *HOME* показывают выбранный режим работы. См. главу 5.1 *Выбор режима работы*.
- Индикатор состояния аккумуляторной батареи показывает оставшийся уровень зарядки.
- ECO отображается, если роботизированная газонокосилка установлена в режим ECO.
- Если настройки таймера введены, отображается значок часов. Значок часов черный, когда косилке не разрешено кошение из-за настроек таймера, и белый, когда косилке разрешено кошение.
- Появление текстового сообщения *MENU* сигнализирует о том, что, нажимая кнопку многозначного выбора, расположенную под этим сообщением, можно перейти к главному меню.

Клавиатура содержит четыре группы кнопок: кнопка выбора режима работы, кнопки многозначного выбора, цифровые клавиши и кнопка Start.

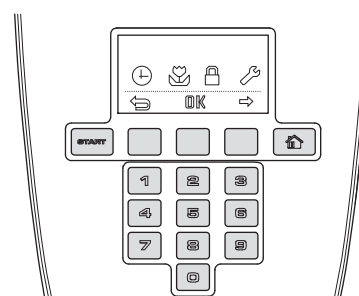
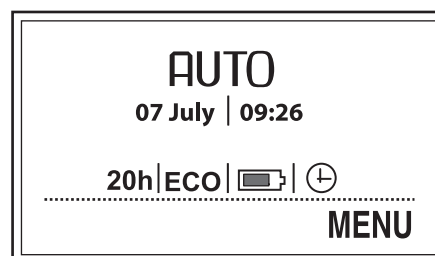

5. Панель управления

5.1 Выбор режима работы

Кнопка выбора режима работы обозначена значком «домик». При нажатии на эту кнопку на дисплей выводится название выбранного режима работы. Последовательно нажимая эту кнопку, можно выбрать три различных режима работы.

1. **Режим HOME:**

Посылает газонокосилку на зарядную станцию. Она будет оставаться здесь, пока не будет выбран другой режим работы. При этом в окне рабочих режимов будет отображаться сообщение *Home*. Когда аккумуляторная батарея полностью зарядится, газонокосилка останется на зарядной станции. Сначала роботизированная газонокосилка покинет зарядную станцию и начнет кошение после смены режима на АВТО (AUTO).

Параметр «Home» также используется после новой установки или изменения существующей установки; используется для проверки возможности косилки двигаться вдоль направляющего провода и парковаться к зарядной станции. См. п. 3.9 *Проверка парковки к зарядной станции* на с. 36.

2. **Режим AUTO:**

В стандартном автоматическом режиме работы роботизированная газонокосилка косит траву и заряжается автоматически.

3. **Режим MAN:**

При кошении вторичных зон (см. п. 3.4 *Установка ограждающего провода* на с. 24) необходимо использовать ручной режим «MAN»..

Если выбран ручной режим «MAN» и газонокосилка запущена посреди газона, она будет выполнять кошение, пока батарея не разрядится. Затем она остановится и появится сообщение «Необходима ручная зарядка». Тогда газонокосилку необходимо принести на зарядную станцию и затем, зарядив ее, снова запустить в работу.

Если газонокосилка заряжается в ручном режиме, она полностью зарядится, проедет около 20 см от зарядной станции и затем остановится. Это означает, что она заряжена и готова начать кошение.

Если после зарядки планируется косить основную рабочую зону, целесообразно перед подключением к зарядной станции перевести косилку в автоматический режим работы.

ВАЖНАЯ ИНФОРМАЦИЯ!

Всегда нажимайте кнопку запуска перед закрытием крышки, чтобы выполнить запуск роботизированной газонокосилки. Если кнопка запуска не будет нажата, то будет подан звуковой сигнал и роботизированная газонокосилка не начнет работу.

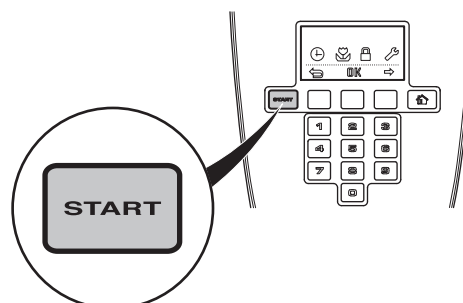

5. Панель управления

5.2 Кнопки многозначного выбора

Эти три кнопки многозначного выбора обеспечивают доступ к различным дополнительным функциям в зависимости от того, в какой части структуры меню вы находитесь. Функция каждой кнопки отображается в самом низу дисплея.

Пример: Если вы находитесь в главном меню, то левую кнопку можно использовать для возврата обратно, средняя кнопка подтверждает любой выбор, а правая кнопка помогает просматривать меню.

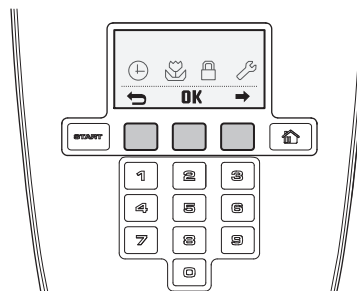

5.3 Цифровые клавиши

Цифровые клавиши используются, например, для ввода ПИН-кода или для настройки времени.

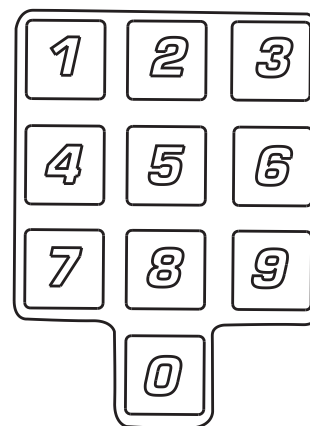

5.4 Главный выключатель

Для запуска роботизированной газонокосилки переведите главный выключатель в положение 1.

Установите главный выключатель в положение 0, если газонокосилка не используется или необходимо выполнение работ на режущем диске.

Когда главный выключатель установлен в положение 0, запуск электродвигателей на газонокосилке невозможен.

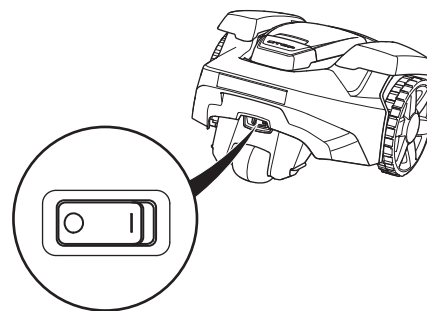

6. Функции меню

6. Функции меню

6.1 Главное меню

Главное меню состоит из четырех опций:

- *Таймер*
- *Установка*
- *Безопасность*
- *Установки*

У каждой опции имеется несколько подменю. В результате вы можете получить доступ ко всем настройкам роботизированной газонокосилки.



Обзор пунктов меню

Просмотр главного меню и подменю с помощью кнопок многозначного выбора. Введите значения и время, используя цифровые клавиши, и подтвердите каждый выбор кнопкой многозначного выбора, имеющей обозначение OK. Нажмите клавишу многозначного выбора, обозначенную **стрелкой разворота**, чтобы перейти на один шаг вверх в структуре меню, или удерживайте кнопку **Home** в нажатом положении в течение 2 секунд, чтобы вернуться обратно в главное меню.

Подменю

Некоторые подменю содержат опции, которые отмечены слева галочкой. Это означает, что данные опции выбраны.

В некоторых подменю справа от определенных строк указывается дополнительная информация. Эта информация сообщает о том, что было выбрано для данной функции.

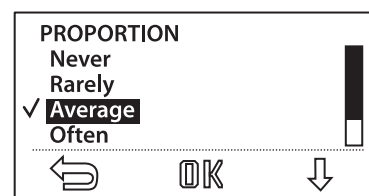

6. Функции меню

6.2 Структура меню

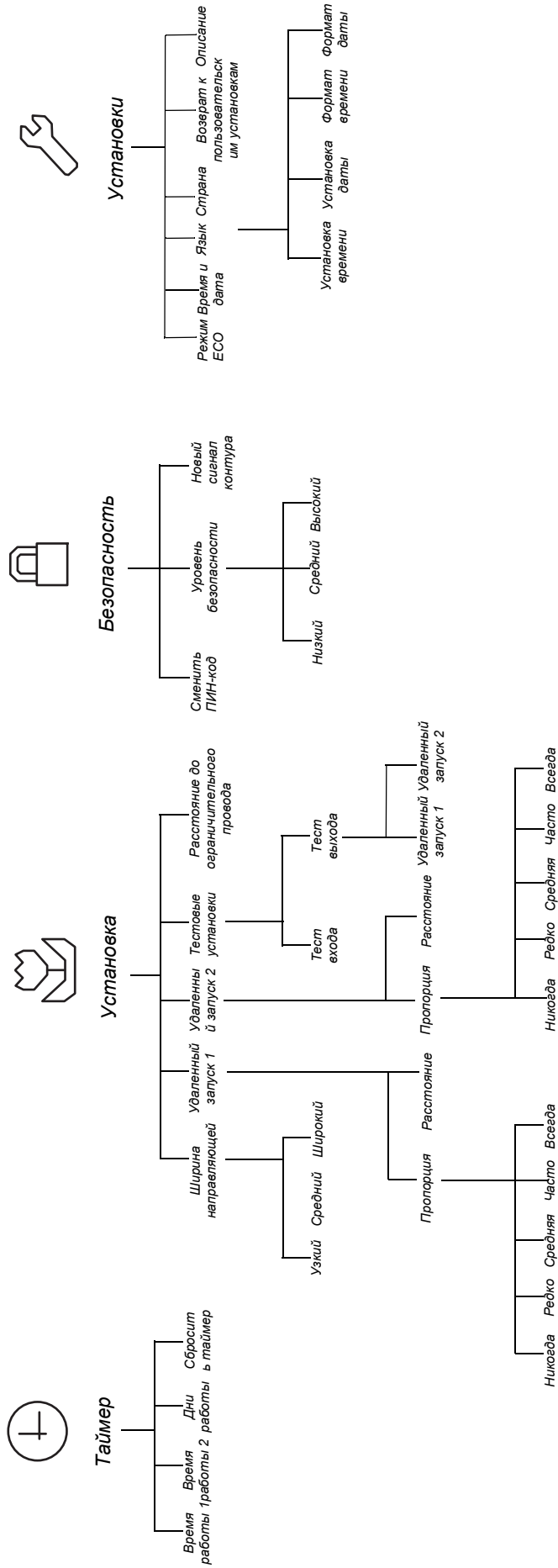

6. Функции меню

6.3 Таймер

Если вы хотите добиться хорошего результата, газон не следует косить слишком часто. Поэтому, если площадь рабочего участка меньше фактической производительности газонокосилки, важно ограничить время ее работы с помощью функции таймера. Если позволить роботизированной газонокосилке косить траву слишком много, газон может выглядеть утоптаным. К тому же газонокосилка будет нецелесообразно подвергаться износу.

Таймер также можно использовать для установки периодов, во время которых роботизированная газонокосилка не должна работать, например, когда в саду играют дети.

Заводская настройка (05:00–24:00 для Automower® 305) ; такая настройка позволяет выполнять кошение во все дни недели. Как правило, такую настройку следует установить для ширины рабочего пространства 800 м² (приблизительно 500 м² для Automower® 305).

При настройке таймера следует учитывать, что роботизированная газонокосилка обрабатывает около 45 м² площади в час и в день (приблизительно 30 м² для Automower® 305).

В таблице ниже приведены различные варианты настроек таймера в зависимости от размера садового участка. Данная таблица может быть использована для настройки времени работы. Настройки времени являются ориентировочными, возможно внесение изменений в зависимости от участка. Используйте эту таблицу следующим образом:

1. Найдите рабочую зону, которая наиболее соответствует садовому участку.
2. Выберите необходимое количество дней работы в неделю (для некоторых рабочих зон может потребоваться 7 дней).
3. Количество часов работы в день указывает, сколько часов в день роботизированная газонокосилка должна работать в течение выбранного количества дней.
4. Предлагаемый временной интервал указывает временной интервал, который соответствует требуемому количеству часов работы в день.

Таблица предназначена для газонокосилки Automower® 305

Рабочая зона	Количество дней работы в неделю	Количество часов работы в день	Предлагаемый временной интервал
100 м ²	5	4,5 h	07:00 - 11:30
	7	3 h	07:00 - 10:00
200 м ²	5	9 h	07:00 - 16:00
	7	6,5 h	07:00 - 13:30
300 м ²	5	13,5 h	07:00 - 20:30
	7	9,5 h	07:00 - 16:30
400 м ²	6	15 h	07:00 - 22:00
	7	13 h	07:00 - 20:00
500 м ²	7	16 h	07:00 - 23:00

6. Функции меню

Таблица предназначена для газонокосилки Automower® 308

Рабочая зона	Количество дней работы в неделю	Количество часов работы в день	Предлагаемый временной интервал
100 m ²	5	3 h	05:00 - 08:0
	7	2,5 h	05:00 - 07:30
200 m ²	5	6,5 h	05:00 - 11:30
	7	4,5 h	05:00 - 09:30
400 m ²	5	12,5 h	05:00 - 17:30
	7	9 h	05:00 - 14:00
600 m ²	6	16 h	05:00 - 21:00
	7	13,5 h	05:00 - 18:30
800 m ²	7	18 h	05:00 - 23:00

- Часы работы 1)**
для настройки времени начала и окончания рабочего периода 1. Введите первое и второе время в часах и минутах и нажмите кнопку **OK** для подтверждения введенного времени.
- Часы работы 2**
для настройки времени начала и окончания рабочего периода 2. Введите первое и второе время в часах и минутах и нажмите кнопку **OK** для подтверждения введенного времени.
Обход таймера.
- Дни работы**
для выбора дней, по которым должна работать газонокосилка. Газонокосилка Роботизированная газонокосилка будет работать в дни, отмеченные галочкой.
- Сбросить таймер**
чтобы выбрать дни работы газонокосилки. Роботизированная газонокосилка будет работать в отмеченные дни.



Для отмены Времени работы 1 или Времени работы 2, введите время 00:0000:00 для сброса таймера --:-- --:--.

Когда настройки таймера введены, на стартовой странице отображается значок часов. Значок часов черный, когда косилке не разрешено кошение из-за настроек таймера, и белый, когда косилке разрешено кошение.

В газонокосилке предусмотрен встроенный период простоя не менее 6 часов в день (8 часов для Automower® 305). В течение этого времени косилка припаркована к зарядной станции. См. п. 4.2 *Использование таймера* на с. 38.

6. Функции меню

6.4 Установка

Этот пункт главного меню позволяет настроить следующие параметры:

- **Ширина направляющей**
для выбора расстояния, на которое может удаляться газонокосилка от направляющего провода во время ее перемещения от зарядной станции и обратно.
- **Удаленный запуск 1**
для управления роботизированной газонокосилкой таким образом, чтобы ей было легче попадать в удаленные участки сада.
- **Удаленный запуск 2**
для управления роботизированной газонокосилкой таким образом, чтобы ей было легче попадать в удаленные участки сада.
- **Тестовые установки**
для проверки вышеуказанных установок.
- **Расстояние до ограничительного провода**
задать ширину зоны возле ограничительного провода, вдоль которой должна двигаться косилка.

Примеры установок для садового участка приведены в 7. *Примеры садовых участков*

Ширина направляющей

Ширина направляющего коридора это расстояние от направляющего провода, на котором газонокосилка может перемещаться при следовании на зарядную станцию или от нее. Зона рядом с проводом, которую в дальнейшем будет использовать газонокосилка, называется коридором.

Роботизированная газонокосилка по умолчанию настроена на коридор средней ширины. Для последующего уменьшения риска образования следов рекомендуется всегда выбирать широкий коридор для тех рабочих участков, где это возможно.

ВАЖНАЯ ИНФОРМАЦИЯ!

Ширину направляющего коридора следует выбирать по возможности как можно больше. Узкий коридор следует выбирать только в том случае, если никакие другие варианты на данном участке использовать невозможно.

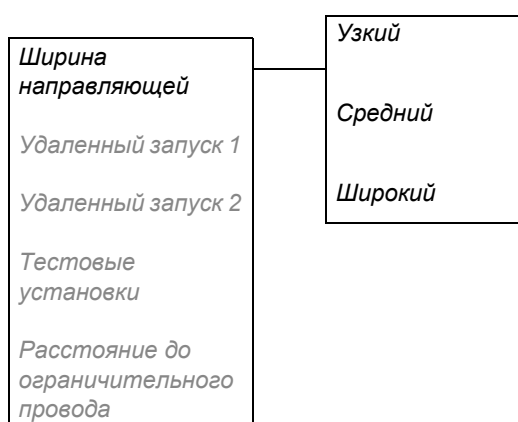

6. Функции меню

Широкий

При выборе широкого коридора роботизированная газонокосилка косит траву в большем диапазоне расстояний от направляющего провода.

На открытом садовом участке, не имеющем узких проходов, необходимо устанавливать широкий коридор для сведения к минимуму риска образования следов.

Средний

При выборе среднего коридора роботизированная газонокосилка также приближается к направляющему проводу, но удаляется от него на меньшее расстояние, чем при работе в режиме широкого коридора.

Средний коридор следует выбирать в том случае, если в саду имеются препятствия неподалеку от направляющего провода и/или проходы, которые не позволяют устанавливать широкий коридор.

Узкий

При выборе узкого коридора роботизированная газонокосилка движется прямо над направляющим проводом.

Выбор узкого коридора, как правило, не рекомендуется, но в садах с одним или несколькими узкими проходами этот вариант может оказаться единственно возможным. Установка узкого коридора увеличивает риск образования следов вдоль направляющего провода.

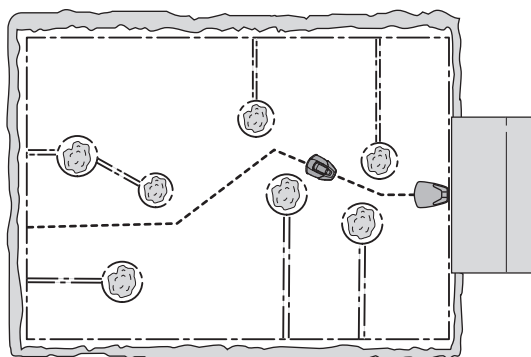
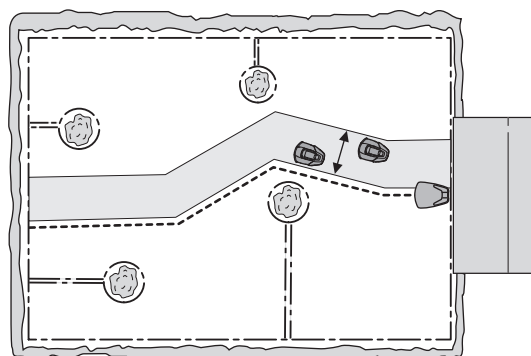

ВАЖНАЯ ИНФОРМАЦИЯ!

Расстояние от направляющего провода, которое будет поддерживать газонокосилка, зависит от планировки рабочего участка. Используйте функцию *Безопасность*, чтобы обеспечить возможность установки на широкий коридор в каждом конкретном саду.

Удаленный запуск 1

Одной из важных функций направляющего провода является способность направлять газонокосилку в удаленные участки сада, когда это требуется. Эта функция очень полезна в садах, где, например, ближний и дальний участки соединены между собой узким проходом.

Когда эта функция активирована (выбран любой другой вариант, кроме «Никогда») косилка будет время от времени двигаться вдоль направляющего провода от зарядной станции к отдаленному участку и начинать кошение там.

- **Пропорция**
Величина, показывающая, как часто косилка должна следовать по направляющему проводу от зарядной станции; она представляет собой общее число выездов косилки с зарядной станции. Во всех остальных случаях косилка выезжает с зарядной станции обычным образом и начинает кошение.

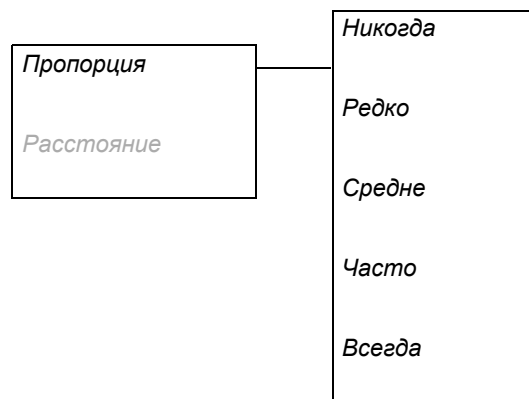

6. Функции меню

- На выбор предлагаются следующие пять вариантов:

- Никогда (0 %)
- Редко (прибл. 20 %)
- Средне (прибл. 50 %)
- Часто (прибл. 80 %)
- Всегда (100 %)

Установить процентное соотношение, соответствующее доле площади удаленного участка в общей площади рабочей зоны. Если удаленный участок составляет, например, менее половины от общей рабочей зоны, то необходимо выбрать «Редко». Если отдаленный участок составляет, например, половину от общей рабочей зоны, необходимо выбрать «Средняя». Сравните с примерами в п. 7. *Примеры садовых участков* на с. 56.

Редко является установкой по умолчанию.

- Расстояние

Укажите расстояние в метрах от зарядной станции вдоль направляющего провода до удаленной зоны, где газонокосилка должна начинать косить.

Совет! Используйте функцию *Тест ВЫХОДА*, чтобы определять, насколько далеко находится газонокосилка от удаленной зоны. Это расстояние, выраженное в метрах, будет отображаться на дисплее газонокосилки.

Удаленный запуск 2

Если рабочая зона состоит из двух удаленных участков, то направляющий провод следует прокладывать таким образом, чтобы он захватывал оба эти участка. Тогда, используя команды *Удаленный запуск 1* и *Удаленный запуск 2*, можно направлять роботизированную газонокосилку в каждый из таких участков.

Настройка параметров *Пропорция* и *Расстояние* производится таким же образом, как и для команды *Удаленный запуск 1*.

Значение настройки по умолчанию: *Никогда*.

Имейте в виду, что суммарное значение параметра *Пропорция* не должно превышать 100%. Например, если для *Удаленного запуска 1* выбрано значение *Часто*, то для *Удаленного запуска 2* можно выбрать только *Никогда* или *Редко*.

Настройка *Ширины направляющей* одинаковая для *Удаленного запуска 1* и *Удаленного запуска 2*. В этом случае это самый узкий проход вдоль направляющего провода, который ограничивает максимальную ширину.

Тестовые установки

В меню *Тестовые параметры* можно проверить параметры для *Удаленный запуск 1* и убедиться, что выбранная ширина направляющего коридора соответствует данному размеру сада.

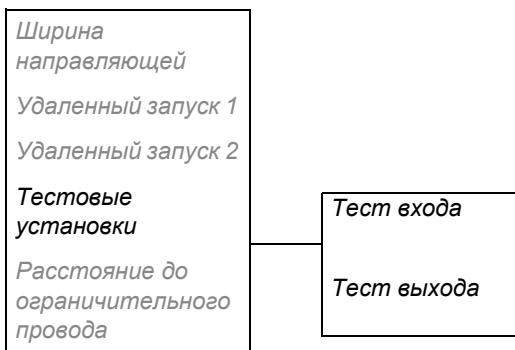
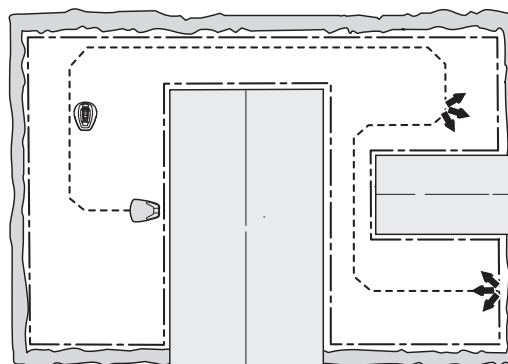

6. Функции меню

Тест ВЫХОДА

Функция *Тест ВХОДА* используется для проверки параметров выхода и для расчёта расстояния от станции зарядки до удаленной зоны.

Для проверки установок функции *Удаленный запуск 1*:

Поместите роботизированную газонокосилку на зарядную станцию и выберите *Тест ВЫХОДА*. После этого газонокосилка покинет зарядную станцию, удаляясь от нее вдоль направляющего провода, и начнет косить, преодолев заданное расстояние.

При наличии прохода, через который косилка не может проехать, необходимо в настройке «Ширина направляющей» изменить «*Широкая*» на «*Средняя*». При необходимости параметр можно изменить на «*Узкая*». Настройка ширины направляющей «*Узкая*» должна использоваться только в том случае, если ни одна из других настроек не работает для данной установки. При активации функции «Тест выхода» газонокосилка следует на наибольшем расстоянии от провода, предусмотренном шириной коридора.

Здесь на рисунке показано, каким образом роботизированная газонокосилка движется по проходу, если в качестве настройки *Ширина* направляющей выбрана настройка *Средняя*, а не *Широкая*.

Для того, чтобы определить расстояние от зарядной станции до удаленной зоны:

Установите расстояние, которое заведомо превышает истинное значение. Максимальное расстояние, которое можно установить, составляет 100 метров. Поместите роботизированную газонокосилку на зарядную станцию и выберите *Тест ВЫХОДА*. Роботизированная газонокосилка немедленно покинет зарядную станцию. На дисплее, по мере продвижения газонокосилки, будет отображаться пройденное расстояние, выраженное в метрах. Остановите роботизированную газонокосилку в требуемом месте и запишите расстояние. Введите значение в метрах для параметра «*Расстояние*» для данного участка.

При включенном *Удаленном запуске 2*, то есть когда его параметр *Пропорция* установлен в любое другое значение, кроме *Никогда*, эту настройку также необходимо протестировать. Тестирование *Удаленного запуска 2* аналогично тестированию *Удаленного запуска 1*.

Тест ВХОДА

Функция *Тест входа* предназначена для проверки насколько хорошо роботизированная газонокосилка стыкуется с зарядной станцией.

Выполнение функции «Тест входа» возможно только после проведения функции «Тест выхода».

Если выбрана эта функция, газонокосилка будет двигаться прямо вдоль направляющего провода к зарядной станции и припаркуется к ней. Тест считается пройденным только при том условии, если газонокосилка может припарковаться к зарядной станции с первой попытки. Если газонокосилка не может припарковаться с первой попытки, она автоматически выполнит вторую попытку. Установка не соответствует требованиям, если косилке требуется две и более попытки для парковки к зарядной станции.

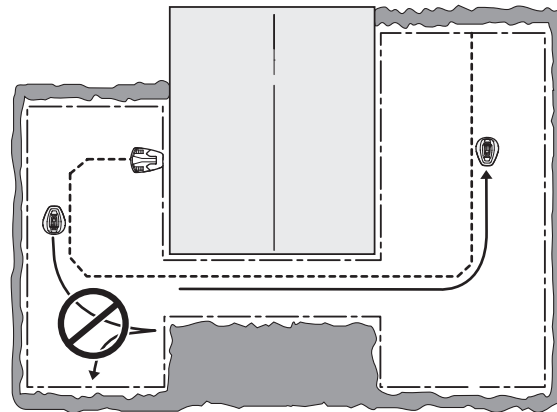
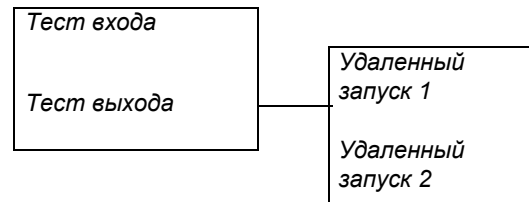

6. Функции меню

Расстояние до ограничительного провода

Перед тем как развернуться, передняя часть косилки проходит на определенном расстоянии от ограничительного провода. Расстояние по умолчанию равно 25 см; его можно изменить при необходимости. Минимальное значение составляет 25 см, а максимальное 30 см. Обратите внимание, что приведенное расстояние представляет собой лишь приблизительное значение и носит справочный характер. В действительности фактическая косилка проходит до ограничительного провода, может отличаться.

Теперь укажите необходимое расстояние от ограничительного провода в сантиметрах, на котором будет проходить косилка, и нажмите «ОК».

Ширина направляющей
Удаленный запуск 1
Удаленный запуск 2
Тестовые установки
Расстояние до ограничительного провода

6.5 Безопасность

Данное меню позволяет установить параметры безопасности и соединения между газонокосилкой и зарядной станцией.

Сменить ПИН-код

Введите новый ПИН-код и нажмите кнопку **ОК**. Введите еще раз этот же код и подтвердите, нажав **ОК**. Если ПИН-код изменился, на дисплее на мгновение появится сообщение о том, что ПИН-код был изменен.

Запишите новый ПИН-код в предназначенной для этого строке раздела «Для заметок» на с. 4.

Таймер
Установка
Безопасность
Установки

Сменить ПИН-код
Уровень безопасности
Новый сигнал контура

Уровни безопасности

На выбор предлагается три уровня безопасности: низкий, средний и высокий. Низкий и средний уровень безопасности не дает доступ к управлению роботизированной газонокосилкой без знания PIN-кода. Высокий уровень безопасности помимо этого включает звуковой сигнал предупреждения, если правильный ПИН-код не будет введен в течение заданного периода времени.

Для отключения роботизированной газонокосилки нажмите клавишу "STOP" и переведите главный выключатель в положение 0.

Сменить ПИН-код
Уровень безопасности
Новый сигнал контура

Низкий
Средний
Высокий

Функция	Низкий	Средний	Высокий
Время блокировки	X	X	X
Запрос ПИН-кода		X	X
Сигнализация			X

6. Функции меню

Время блокировки

Эта функция означает, что в после 30 дней нельзя будет запустить роботизированную газонокосилку без ввода PIN-кода. По истечении этих 30 дней роботизированная газонокосилка продолжит кошение в нормальном режиме, но при первом же открытии крышки появится запрос на ввод *PIN-кода*. Введите ваш код повторно и нажмите кнопку **ОК**.

Запрос ПИН-кода

Эта функция означает, что газонокосилка запрашивает ПИН-код, когда главный выключатель переводится в положение 1 и каждый раз при открытии крышки. Для запуска газонокосилки следует ввести правильный ПИН-код.

Если 5 раз подряд вводится неправильный ПИН-код, косилка блокируется на определенное время. Время блокировки увеличивается с каждым последующим введением неправильного ПИН-кода.

Сигнализация

Данная функция включает сигнал тревоги, если ПИН-код не вводится в течение 10 секунд после нажатия кнопки **«STOP»** или поднятия газонокосилки вне зависимости от причины. Звук тикающих часов говорит о необходимости введения ПИН-кода для предотвращения срабатывания сигнализации. Сигнализацию можно отключить в любой момент, введя правильный ПИН-код.

Новый сигнал контура

Сигнал контура выбирается случайно для создания уникальной связи между газонокосилкой и зарядной станцией. В редких случаях может потребоваться сгенерировать новый сигнал, например, когда две соседние установки имеют очень схожий сигнал.

- Поместите газонокосилку на зарядную станцию.
- Выберите в меню *Новый сигнал контура* и нажмите кнопку **ОК**.

Сменить ПИН-код

Уровни безопасности

Новый сигнал контура

6. Функции меню

6.6 Установки

Здесь вы можете внести изменения в общие настройки роботизированной газонокосилки.

Режим ECO

При включении этой функции сигнал контура автоматически отключается в ограничительном проводе, направляющем проводе и на зарядной станции, если газонокосилка не косит. Например, во время зарядки роботизированной газонокосилки или при срабатывании настроек таймера.

Режим ECO можно использовать при наличии иного беспроводного оборудования, несовместимого с роботизированной газонокосилкой, например, ряда слуховых аппаратов или устройств закрытия гаражных дверей.

При выключении сигнала контура в режиме ECO световой индикатор на зарядной станции мигает зеленым цветом. Если световой индикатор мигает зеленым цветом, роботизированную газонокосилку можно запустить только на зарядной станции, а не в рабочей зоне. При использовании режима ECO крайне важно каждый раз нажимать кнопку STOP перед извлечением роботизированной газонокосилки из зарядной станции. В противном случае в режиме ECO запустить роботизированную газонокосилку невозможно. В случае если роботизированная газонокосилка была по ошибке снята со станции без нажатия кнопки STOP, ее необходимо установить обратно на зарядную станцию и нажать кнопку STOP. Только после этого роботизированную газонокосилку можно запустить в рабочей зоне.

Описание
Режим ECO
Время и дата
Язык
Страна
Сброс пользовательских настроек

ВАЖНАЯ ИНФОРМАЦИЯ!

Каждый раз перед снятием роботизированной газонокосилки с зарядной станции нажимайте кнопку START. В противном случае в режиме ECO роботизированная газонокосилка не запустится в рабочей зоне.

Для включения режима ECO выберите "Run ECO", а затем нажмите **OK**.

Время и дата

Эта функция позволяет установить текущее время и требуемый формат времени для роботизированной газонокосилки.

- **Время**
Введите текущее время и нажмите кнопку **OK** для выхода.
- **Формат времени**
Переместите курсор на требуемый формат времени: 12 ч или 24 ч. Нажмите кнопку **OK** для выхода.
- **Дата**
Введите текущую дату и нажмите кнопку **OK** для выхода.
- **Формат даты**
Переместите курсор на требуемый формат даты:
ГГГГ-ММ-ДД (год-месяц-день)
ММ-ДД-ГГГГ (месяц-день-год)
ДД-ММ-ГГГГ (день-месяц-год).
Нажмите кнопку **OK** для выхода.

Описание
Режим ECO
Время и дата
Язык
Страна
Сброс пользовательских настроек

Время
Формат времени
Дата
Формат даты

6. Функции меню

Язык

С помощью этой функции установите используемый язык.

Для выбора языка: Переместите курсор на пункт «Язык» и нажмите кнопку **ОК**. Переместите курсор на требуемый язык и нажмите кнопку **ОК**.

Описание
Режим ECO
Время и дата
Язык
Страна
Сброс пользовательских настроек

Страна

С помощью этой функции можно выбрать страну, в которой будет использоваться роботизированная газонокосилка.

Установите курсор около соответствующей страны и нажмите **ОК**.

Описание
Режим ECO
Время и дата
Язык
Страна
Сброс пользовательских настроек

Сброс пользовательских настроек

Эта функция позволяет выполнить возврат к заводским установкам.

- Выберите «Сброс пользовательских настроек» в меню и нажмите «**ОК**». Введите правильный ПИН-код и нажмите «**ОК**».

Описание
Режим ECO
Время и дата
Язык
Страна
Сброс пользовательских настроек

Описание

В меню "Описание" отображена информация о модели роботизированной газонокосилки, серийном номере и различном программном обеспечении.

Описание
Режим ECO
Время и дата
Язык
Страна
Сброс пользовательских настроек

7. Примеры садовых участков

7. Примеры садовых участков

- Предлагаемая схема установки и настройки

Работа газонокосилки в определенной степени зависит от выбранных установок. Задание настроек газонокосилки в соответствии с формой сада упрощает движение косилки ко всем участкам сада и обеспечивает отличное качество косьбы.

Различные садовые участки требуют различных установок. На следующих страницах приводятся примеры садовых участков и даются рекомендации по установке и настройке газонокосилки.

Другие примеры садов можно найти на сайте www.automower.com.

Для получения дополнительной информации о различных вариантах настройки см. главу 6. *Функции меню*.

ВАЖНАЯ ИНФОРМАЦИЯ!

Параметры по умолчанию для роботизированной косилки были выбраны с тем расчетом, чтобы обеспечить надлежащую работу в садах различной конфигурации. При наличии особых условий работы требуется лишь скорректировать параметры.

Рекомендованная настройка таймера в следующем примере применима для Automower® 305, если не указано иное. Для Automower® 308, время работы может быть уменьшено, см. 4.2 *Использование таймера* на с. 38.

Рекомендации по установке и настройке	
Зона	150 м ² . Открытый и ровный участок.
Таймер	07:00–17:00 Понедельник, вторник, среда, пятница
Пропорция	Никогда
Ширина направляющего коридора	Широкая
Примечания	Данный таймер следует устанавливать для того, чтобы трава не была примятой, поскольку площадь участка меньше максимальной производительности

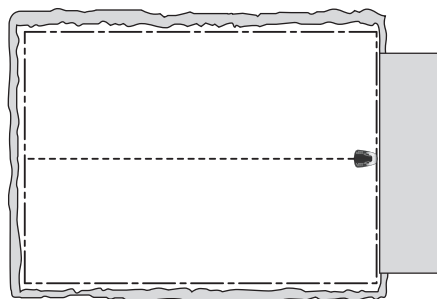

7. Примеры садовых участков

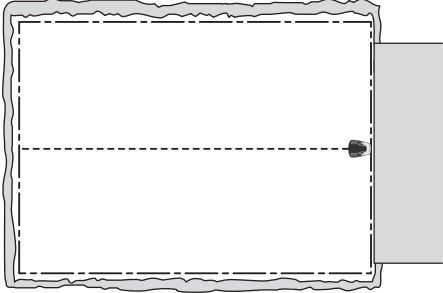
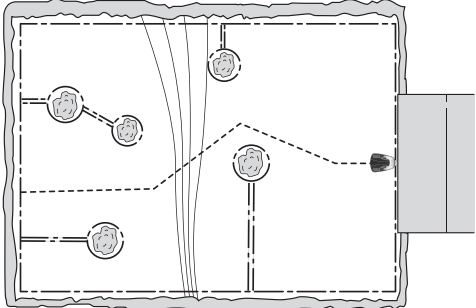
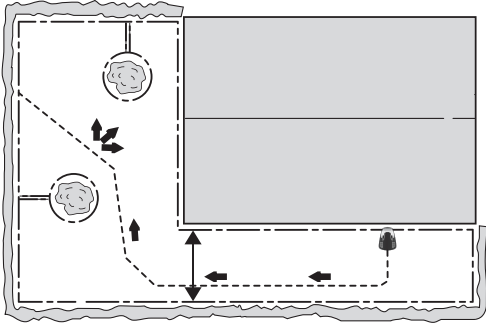
Рекомендации по установке и настройке		
Зона	500 м ² . Открытый участок.	
Таймер	07:0023:00 (заводская настройка) Понедельник воскресенье	
Пропорция	<i>Никогда</i>	
Ширина направляющего коридора	<i>Широкая</i>	
Примечания	Открытый участок без сложных препятствий.	
Зона	500 м ² . Несколько отделенных участков и уклон 25%.	
Таймер	07:0023:00 (заводская настройка) Понедельник воскресенье	
Пропорция	<i>Редко</i> (заводская установка)	
Ширина направляющего коридора	<i>Средняя</i>	
Примечания	Разместите зарядную станцию в нижней части рабочей зоны. Проложите направляющий провод под углом к крутому склону.	
Зона	200 м ² . Сад Г-образной формы с зарядной станцией, установленной в узкой части. Имеет несколько отделенных от основной территории участков.	 <p style="text-align: center;">3 m/10ft</p>
Таймер	07:00–23:00 Понедельник, вторник, среда, пятница	
Пропорция	<i>Часто</i>	
Ширина направляющего коридора	<i>Средняя</i>	
Примечания	Поскольку газонокосилка, следуя вдоль направляющего провода от зарядной станции, легко может достичь рабочей зоны, следует выбрать параметр «Пропорция: <i>Часто</i> ».	

7. Примеры садовых участков

Рекомендации по установке и настройке		
Зона	250 м ² . U-образный сад, части которого соединены узким проходом.	
Таймер	07:00–23:00 Понедельник пятница	
Пропорция	Средняя	
Ширина направляющего коридора	Средняя	
Примечания	Направляющий провод должен быть размещен вдоль узкого прохода, чтобы косилка легко могла достичь зарядного устройства из левой части рабочей зоны. Поскольку левая часть составляет почти половину рабочей зоны, выберите параметр «Пропорция: Средняя».	
Зона	150 м ² . Несимметричная рабочая зона с узким проходом и несколькими отделенными от остального пространства участками.	
Таймер	07:00 17:00 Понедельник, вторник, среда, пятница	
Пропорция	Редко (заводская установка)	
Ширина направляющего коридора	Средняя	
Примечания	Направляющий провод должен быть размещен вдоль узкого прохода, чтобы косилка легко могла достичь зарядного устройства из правой части рабочей зоны. Поскольку правая часть составляет небольшую долю всего участка, выберите	

7. Примеры садовых участков

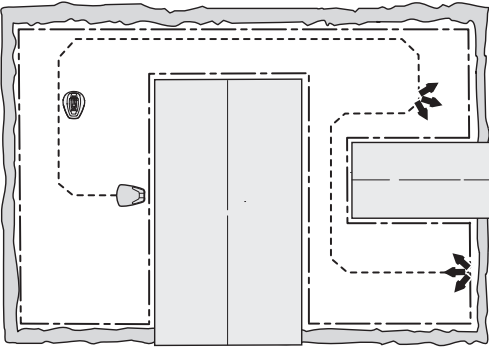
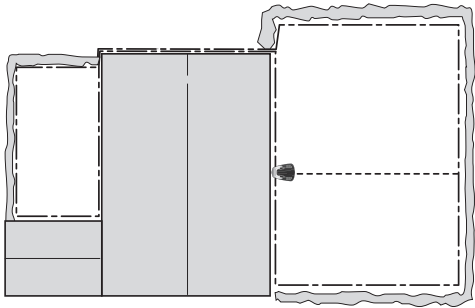
Рекомендации по установке и настройке		
Зона	400 м ² . Три участка, соединенные двумя узкими проходами.	
Таймер	06:00-22:00 Понедельник, вторник, четверг, пятница	
Пропорция Удаленный запуск 1	<i>Редко</i>	
Пропорция Удаленный запуск 2	<i>Редко</i>	
Ширина направляющего коридора	<i>Avg (Средн.)</i>	
Примечания	Поскольку рабочая зона состоит из трех участков, для достижения равномерного скашивания по всей рабочей зоне следует использовать Удаленный запуск 1 и Удаленный запуск 2.	
Зона	200 м ² + 50 м ² во вторичной зоне.	
Таймер	07:00-18:00 Понедельник, вторник, четверг, пятница	
Пропорция	<i>Никогда</i>	
Ширина направляющего коридора	<i>Широкая</i>	
Примечания	Вторичная зона скашивается в ручном режиме по средам и субботам.	

8. Техническое обслуживание

8. Техническое обслуживание

Для повышения надежности эксплуатации и обеспечения длительного срока службы роботизированной газонокосилки Husqvarna, регулярно проверяйте ее состояние, выполняйте чистку и своевременную замену изношенных деталей. См. главу 8.5 *Транспортировка и перемещение* на с. 63, в которой подробно описана процедура очистки газонокосилки.

В начале эксплуатации роботизированной газонокосилки раз в неделю проверяйте состояние режущего диска и ножей. Если степень износа в этот период окажется низкой, интервал между осмотрами можно увеличить.

Важно, чтобы режущий диск вращался легко и свободно. Режущие кромки ножей не должны иметь повреждений. Срок службы ножей может очень сильно колебаться и зависит, например, от следующих факторов:

- Продолжительность рабочего времени и размер обрабатываемого участка.
- Тип травы.
- Тип грунта.
- Наличие посторонних предметов, таких как шишки, опавшие плоды, игрушки, инструменты, камни, корни и т.п.

Стандартный срок службы от 1 до 3 месяцев при использовании на участках площадью более 300 м²; если участки имеют меньшую площадь, срок службы увеличивается. Информация по замене лезвий содержится в разделе 8.7 *Лезвия* на с. 64.

ВАЖНАЯ ИНФОРМАЦИЯ!

Тупые ножи ухудшают результаты кошения. Край скошенной травы будет выглядеть рваным, и кроме того, газонокосилка Automower® будет расходовать больше электроэнергии для работы и не сможет полностью обработать заданную площадь.

8.1 Зимнее хранение

Роботизированная газонокосилка

Роботизированную газонокосилку необходимо тщательно очистить перед зимним хранением. См. 8.4 *Чистка* на с. 61.

Для обеспечения функциональности аккумуляторной батареи и продления срока ее службы крайне важно полностью заряжать аккумуляторную батарею роботизированной газонокосилки в процессе подготовки устройства к хранению в зимний период. Поместите роботизированную газонокосилку в зарядную станцию с открытой крышкой дисплея и заряжайте до тех пор, пока на дисплее не появится индикатор зарядки аккумуляторной батареи. Затем установите главный выключатель в положение 0.

Проверка изнашивающихся деталей, таких как лезвия косилки и подшипники задних колес. Перед началом сезона следует заменить изношенные элементы, если это необходимо.

Храните газонокосилку в вертикальном положении, в сухом помещении, не подверженном воздействию низких температур, предпочтительно, в заводской упаковке.

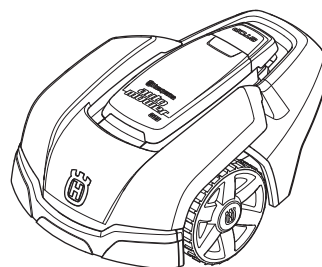

8. Техническое обслуживание

ВАЖНАЯ ИНФОРМАЦИЯ!

Перед помещением аккумуляторной батареи на зимнее хранение следует полностью ее зарядить. Если аккумуляторная батарея заряжена не полностью, она может повредиться и в некоторых случаях стать непригодной.

Зарядная станция

Храните зарядную станцию и трансформатор в помещении. Ограничительный и направляющий провода можно оставить в земле. Для защиты концов проводов от воздействия влаги можно поместить их, например, в контейнер со смазкой.

В случае если невозможно поместить зарядную станцию на хранение в помещение, ее необходимо на весь зимний период подсоединить к сетевому, ограничительному и направляющему проводам.

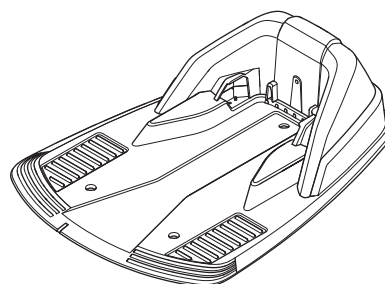

8.2 Обслуживание

Перед зимним хранением отправьте роботизированную газонокосилку дилеру для проведения сервисного обслуживания. Это необходимо для поддержания газонокосилки в хорошем техническом состоянии.

Сервисное обслуживание обычно включает следующие операции:

- Тщательная очистка корпуса, шасси, режущего диска и всех других движущихся частей.
- Тестирование функций и компонентов газонокосилки.
- Проверка и замена в случае необходимости изношенных деталей, таких как ножи и подшипники.
- Проверка емкости аккумуляторной батареи газонокосилки, а также, при необходимости, рекомендация по ее замене.
- При необходимости дилер может также обновить программу роботизированной газонокосилки. Обновление может содержать новые возможности.

8.3 После зимнего хранения

Перед началом работы проверьте, нуждается ли в очистке роботизированная газонокосилка, а также зарядные и контактные шины. Если зарядные или контактные поверхности подгорели, очистите их мелкой наждачной бумагой. Проверьте также правильность установки времени и даты.

8.4 Чистка

Важно содержать роботизированную газонокосилку в чистоте. Газонокосилка с налипшими на нее комками травы не сможет должным образом работать на склонах. Рекомендуется проводить очистку с помощью щетки

8. Техническое обслуживание

ВАЖНАЯ ИНФОРМАЦИЯ!

Никогда не используйте мойку высокого давления или даже водопровод для чистки роботизированной газонокосилки. Также категорически запрещается использовать для очистки растворители.

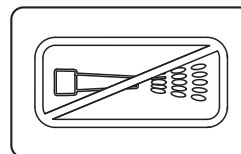

Несущая рама и режущий диск

1. Установите главный выключатель в положение 0.
2. Наденьте защитные перчатки.
3. Поверните роботизированную газонокосилку на бок.
4. Очистите режущий диск и несущую раму с помощью, например, щетки для мытья посуды.

Следует также убедиться в том, что режущий диск вращается свободно по отношению к кожуху для защиты ног.

Попадание внутрь газонокосилки длинных травинок или других посторонних предметов может препятствовать работе режущего диска. Даже небольшое тормозящее действие будет приводить к увеличению потребления энергии и продлевать время кошения, а в худшем случае не позволит газонокосилке обрабатывать газон большой площади. Режущий диск необходимо снимать для выполнения более тщательной очистки. При необходимости обращайтесь к дилеру.

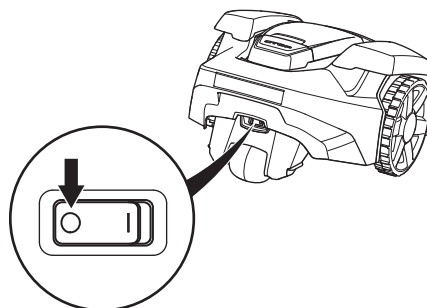

Шасси

Очистите нижнюю часть шасси. Используйте щетку или протрите влажной тканью.

Колеса

Очистите заднее и передние колеса, а также опорную часть заднего колеса.

Корпус

Для очистки корпуса используйте влажную мягкую губку или ткань. При сильном загрязнении корпуса может потребоваться использование мыльного раствора или промывочной жидкости.

Зарядная станция

Очищайте зарядную станцию регулярно от травы, листьев, веток и других предметов, которые могут препятствовать парковке косилки к станции.

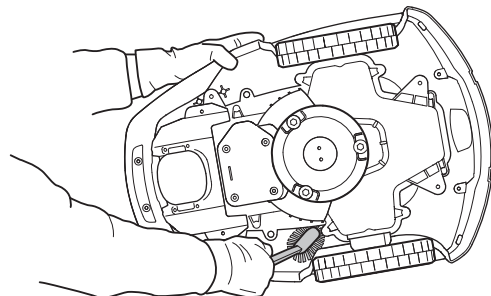
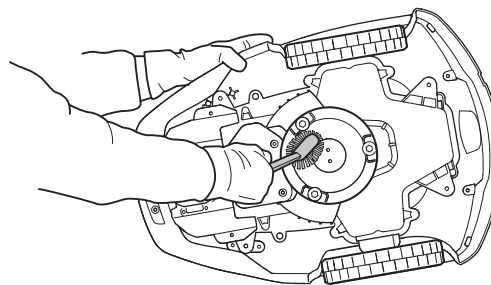

8. Техническое обслуживание

8.5 Транспортировка и перемещение

Закрепляйте газонокосилку во время транспортировки. Важно, чтобы роботизированная газонокосилка не функционировала во время транспортировки с одного газона на другой.

Входящие в комплект литиево-ионные аккумуляторные батареи должны соответствовать требованиям законодательства в отношении опасных товаров.

В случае коммерческой транспортировки, например, третьей стороной или экспедиторской компанией, необходимо соблюдать особые требования в отношении упаковки и маркировки.

Для подготовки изделия к поставке следует проконсультироваться со специалистом по перевозке опасных материалов. Также необходимо соблюдать прочие, возможно, более подробные региональные нормативы.

Заклейте или накройте открытые контакты и упакуйте аккумуляторную батарею таким образом, чтобы она не могла перемещаться внутри упаковки.

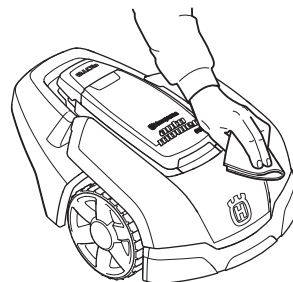

8.6 В случае грозы

Для уменьшения опасности повреждения элементов роботизированной газонокосилки мы рекомендуем снять все подсоединенные к зарядной станции элементы (кабель питания, контурный кабель и направляющий провод), если ожидается гроза.

1. Внимательно проверьте правильность подключения проводов. Разъемы зарядной станции имеют маркировку: AR, AL, Guide.
2. Отсоедините все провода.
3. Закройте крышку зарядной станции для защиты разъемов от дождя.
4. Присоедините все провода, после того как гроза закончится. Очень важно подключить каждый провод к правильному разъему.

8. Техническое обслуживание

8.7 Лезвия



ПРЕДУПРЕЖДЕНИЕ!

В случае замены ножей всегда используйте только оригинальные ножи и винты. Замена только ножей и повторное использование винтов может привести к более раннему износу винтов во время кошения и срезать их. При этом ножи могут разлететься в разные стороны и нанести серьезные травмы.

Роботизированная газонокосилка оснащена тремя ножами, которые прикручены винтами к режущему диску. Все три ножа вместе с винтами должны заменяться одновременно, чтобы обеспечить сбалансированную систему кошения.

В качестве дополнительных принадлежностей для газонокосилки на выбор предлагается несколько ножей с различными характеристиками.

Используйте только ножи, одобренные компанией Husqvarna AB. Для получения более подробной информации свяжитесь с вашим дилером.

Для замены ножей:

1. Установите главный выключатель в положение 0.
2. Наденьте защитные перчатки.
3. Переверните роботизированную газонокосилку колесами вверх.
4. Поверните прижимную пластину таким образом, чтобы отверстие в ней совпало с винтом крепления ножа. Применимо только для Automower® 308.
5. Снимите винт. Используйте отвертку для винтов с прямым или крестообразным шлицем.
6. Снимите нож и винт.
7. Наверните новый нож и закрепите новым винтом.

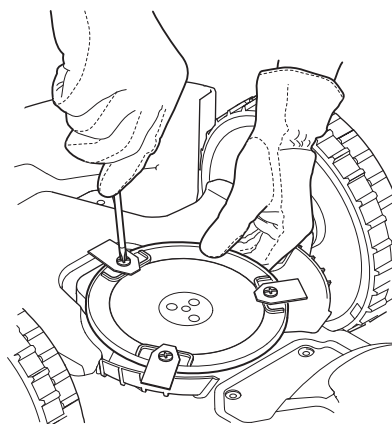
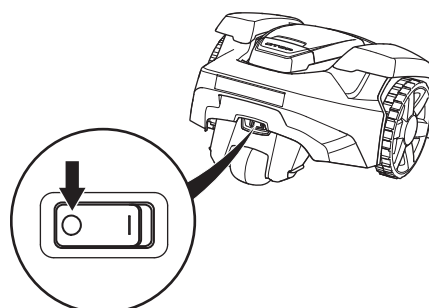

8. Техническое обслуживание

8.8 Аккумуляторная батарея

Батарея не требует технического обслуживания, но имеет ограниченный срок службы от 2 до 4 лет.

Срок службы батареи зависит от длительности сезона и продолжительности использования роботизированной газонокосилки. Для длительного сезона или при большом числе часов ежедневной работы необходимо более часто заменять батарею.

ВАЖНАЯ ИНФОРМАЦИЯ!

Перед помещением батареи на зимнее хранение следует полностью ее зарядить.

Замена аккумуляторной батареи

Если время работы газонокосилки между зарядками сократилось по сравнению со стандартным, это означает, что срок службы батареи подходит к концу и ее необходимо заменить. Если газонокосилка качественно подстригает газон, батарея в нормальном состоянии.

ВАЖНАЯ ИНФОРМАЦИЯ!

Используйте только фирменные аккумуляторные батареи Husqvarna Group AB. Совместимость с другими аккумуляторными батареями не гарантируется.

1. Переведите главный выключатель в положение 0.
2. Переверните газонокосилку колесами вверх.
3. Очистите поверхность вокруг крышки аккумулятора.
4. Отверните четыре винта (Торх 20) крепления крышки аккумулятора и снимите крышку.
5. Извлеките аккумулятор, потянув за ленту.
6. Переведите главный выключатель в положение 0.
7. Переверните газонокосилку колесами вверх.
8. Установите новый аккумулятор производства компании Husqvarna. ПРИМЕЧАНИЕ. Нажмите на контактную полосу, чтобы вставить аккумулятор на место.
9. Установите крышку аккумулятора. Уплотнительная прокладка пригодна для многократного использования и не требует замены.
10. Затяните четыре винта (Торх 20) крепления крышки аккумулятора.

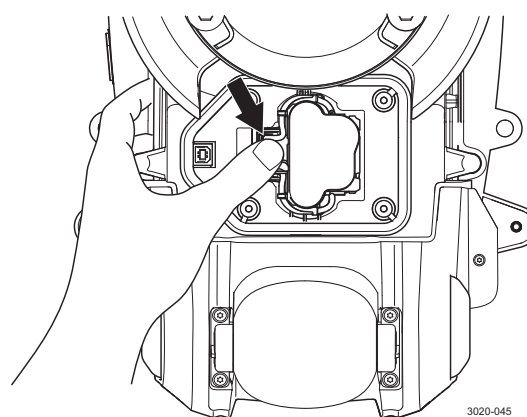
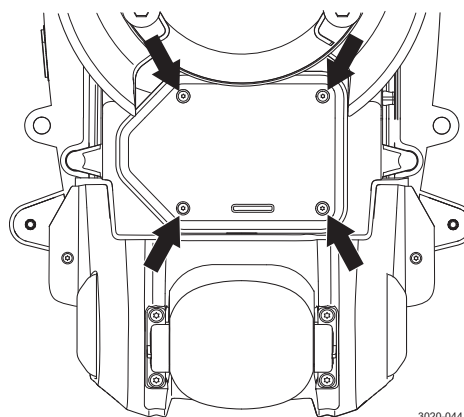

9. Поиск неисправностей

9. Поиск неисправностей

В этой главе мы перечислили ряд сообщений, которые могут появиться на дисплее, если происходит сбой в работе. Приведена информация о причинах неисправности и способах ее устранения.

В данной главе также приводятся некоторые признаки, по которым вы можете определить, что газонокосилка работает не так, как требуется.

Дополнительные рекомендации по способам устранения неисправностей можно найти по адресу www.automower.com.

9.1 Сообщения

Ниже перечислены сообщения, которые могут появляться на дисплее роботизированной газонокосилки Husqvarna. Если одно и то же сообщение появляется слишком часто, обратитесь к вашему дилеру.

Сообщение	Причина	Способ устранения
<i>Левый мотор заблокирован</i>	Трава или другие предметы накрутились на привод колеса.	Проверьте привод колеса и удалите траву или другие предметы.
<i>Правый мотор заблокирован</i>	Трава или другие предметы накрутились на привод колеса.	Проверьте привод колеса и удалите траву или другие предметы.
<i>Режущая система заблокирована</i>	Трава или другие предметы накрутились на режущий диск.	Проверьте режущий диск и удалите траву или другие предметы.
	Режущий диск находится в луже.	Переместите газонокосилку и постарайтесь устранить возможность скопления воды на рабочем участке.
<i>Нет сигнала контура</i>	Трансформатор не подключен.	Проверьте подсоединение кабеля к электрической розетке и состояние защитного мини-выключателя, не сработал ли он на размыкание цепи. Проверьте подсоединение низковольтного кабеля к зарядной станции.
	Ограничительный провод не подсоединен к зарядной станции.	Убедитесь, что разъем соединителя ограничительного провода должным образом подсоединен к зарядной станции. См. 3.5 <i>Соединение ограждающего провода</i> на с. 30.
	Ограждающий провод поврежден.	Поиск прерван, см. 9.4 <i>Обнаружение разрыва контурного провода</i> на с. 72. Замените поврежденную часть контура новым контурным проводом и соедините, используя фирменный соединитель.
	Ограждающий провод проложен в неверном направлении вокруг островов.	Проверьте, чтобы ограждающий провод был проложен в соответствии с инструкциями, приведенными в главе 3. <i>Установка</i> .
	Потеря связи между роботизированной газонокосилкой и зарядной станцией.	Поставьте роботизированную газонокосилку на зарядную станцию и сгенерируйте новый сигнал контура через меню Безопасность -> Новый сигнал контура.
	Помехи, создаваемые металлическими объектами (ограда, арматурная сталь) или проходящими рядом закопанными кабелями.	Попробуйте переместить ограждающий провод.

9. Поиск неисправностей

Сообщение	Причина	Способ устранения
<i>Застрял</i>	Роботизированная газонокосилка застряла.	Освободите роботизированную газонокосилку и устраните причину застревания.
	Роботизированная газонокосилка застряла между несколькими препятствиями.	Убедитесь в отсутствии любых препятствий, непроходимых для роботизированной газонокосилки с этого места; при наличии препятствий удалите их.
<i>Вне рабочей зоны</i>	Ограждающий провод подсоединен к зарядной станции с перекрещиванием.	Проверьте правильность подсоединения ограждающего провода.
	Ограждающий провод проложен слишком близко к границе рабочего участка.	Проверьте, чтобы ограждающий провод был проложен в соответствии с инструкциями, приведенными в главе 3. <i>Установка</i> .
	Рабочий участок имеет слишком большой склон.	Проверьте, чтобы ограждающий провод был проложен в соответствии с инструкциями, приведенными в главе 3. <i>Установка</i> .
	Ограждающий провод проложен в неверном направлении вокруг островов.	Проверьте, чтобы ограждающий провод был проложен в соответствии с инструкциями, приведенными в главе 3. <i>Установка</i> .
	Помехи, создаваемые металлическими объектами (ограда, арматурная сталь) или проходящими рядом закопанными кабелями.	Попробуйте переместить ограждающий провод.
	Роботизированной газонокосилке сложно отличить сигнал своего контура от сигнала другого подобного контура для роботизированной газонокосилки, установленного рядом.	Поставьте газонокосилку Automower на зарядную станцию и сгенерируйте новый сигнал контура с помощью функции <i>Безопасность -> Новый сигнал контура</i> .
<i>Низкий заряд батареи</i>	Роботизированная газонокосилка не может найти зарядную станцию.	Убедитесь, что зарядная станция, ограничительный и направляющий провода проложены в соответствии с инструкциями, см. 3. <i>Установка</i> на с. 18.
	Направляющий провод оборван или не подсоединен.	Убедитесь, что контрольная лампа в зарядной станции мигает желтым светом. См. решение в п. 9.2 <i>Контрольная лампа зарядной станции</i> на с. 69.
	Срок службы батареи истек.	Замените батарею. См. п. 8.8 <i>Аккумуляторная батарея</i> на с. 65.
	Антенна зарядной станции неисправна.	Убедитесь, что контрольная лампа в зарядной станции мигает красным светом. См. решение в п. 9.2 <i>Контрольная лампа зарядной станции</i> на с. 69.
<i>Неверный ПИН-код</i>	Введен неверный ПИН-код. Разрешается сделать пять попыток, затем клавиатура блокируется на пять минут.	Введите правильный ПИН-код. Свяжитесь с местным дилером, если вы забыли ПИН-код.
<i>Правое колесо перегружено Левое колесо перегружено</i>	Роботизированная газонокосилка застряла.	Освободите роботизированную газонокосилку и устраните причину потери хода. Если это произошло из-за влажной травы, подождите, пока трава просохнет, прежде чем использовать роботизированную газонокосилку.

9. Поиск неисправностей

Сообщение	Причина	Способ устранения
<i>Нет движения</i>	Роботизированная газонокосилка застряла.	Освободите газонокосилку и устраните причину, по которой она застряла. Если это произошло из-за мокрой травы, подождите, пока трава подсохнет, прежде чем использовать газонокосилку.
	В рабочей зоне имеется крутой уклон.	Максимальный уклон, на котором гарантируется нормальная работа косилки, составляет 25%. Более крутые склоны должны быть изолированы. См. 3.4 <i>Установка ограждающего провода</i> на с. 24.
	Направляющий провод не уложен под углом к склону.	Если необходимо уложить направляющий провод на склоне, его необходимо укладывать под углом к этому склону. См. п. 3.6 <i>Установка направляющего провода</i> на с. 31.
<i>Зарядная станция заблокирована</i>	Возможно, контакт между зарядными и контактными шинами слишком слабый, и роботизированная газонокосилка сделала несколько попыток начать зарядку.	Поместите роботизированную газонокосилку на зарядную станцию и убедитесь, что между зарядными и контактными шинами газонокосилки имеется хороший контакт.
	Роботизированная газонокосилка заблокирована каким-либо предметом.	Устраните этот предмет.
<i>Застрял на зарядной станции</i>	На пути роботизированной газонокосилки расположен какой-то предмет, препятствующий ее выходу из зарядной станции.	Устраните этот предмет.
<i>Перевернулась</i>	Роботизированная газонокосилка имеет слишком большой крен или перевернулась.	Поставьте газонокосилку правильно.
<i>Требуется ручная зарядка</i>	Роботизированная газонокосилка переведена в <i>РУЧНОЙ</i> режим.	Поместите газонокосилку на зарядную станцию. Это нормальное состояние; никаких мер предпринимать не следует.
<i>Следующий запуск чч:мм</i>	Настройка таймера запрещает работу газонокосилки.	Измените настройки таймера. См. п. 6.3 <i>Таймер</i> на с. 46.
	Косилка не в работе. Роботизированная газонокосилка должна находиться в зарядной станции не менее 6 часов в день (8 часов для Automower® 305).	Это нормальный режим работы косилки; никаких действий не требуется.
	Настройка часов на роботизированной газонокосилке неверна.	Установите время. См. раздел 6.3 <i>Таймер</i> на стр. 46.
<i>Скашивание сегодняшнего дня завершена!</i>	Косилка не в работе. Роботизированная газонокосилка должна находиться в зарядной станции не менее 6 часов в день (8 часов для Automower® 305).	Это нормальный режим работы косилки; никаких действий не требуется.

9. Поиск неисправностей

9.2 Контрольная лампа зарядной станции

Когда косилка полностью готова к работе, индикаторная лампа зарядной станции горит ровным зеленым светом. При появлении других неисправностей следуйте руководству по устранению неполадок, приведенному ниже.

Дополнительные рекомендации по устранению неполадок можно найти по адресу www.automower.com. Если вам все еще нужна помощь в устранении неполадок, пожалуйста, свяжитесь с местным дилером.

Свет	Причина	Способ устранения
<i>Ровный зеленый свет</i>	Все в порядке	Никаких действий не требуется
<i>Мигание ламп зеленого цвета.</i>	Сигналы в порядке, включен режим ECO.	Никаких действий не требуется. Дополнительные сведения о режиме ECO см. в разделе <i>6.6 Установки</i> .
<i>Синий мигающий свет</i>	Ограничительный провод не подсоединен к зарядной станции.	Убедитесь, что разъем соединителя ограничительного провода должным образом подсоединен к зарядной станции. См. <i>3.5 Соединение ограждающего провода</i> на с. 30.
	Обрыв ограничительного провода.	Определите место разрыва. Замените поврежденную часть ограничительного провода новым, используя фирменный соединитель.
<i>Желтый мигающий свет</i>	Направляющий провод не подсоединен к зарядной станции	Убедитесь, что соединитель направляющего провода подключен к зарядной станции. См. п. <i>3.6 Установка направляющего провода</i> на с. 31.
	Повреждение направляющего провода	Определите место разрыва. Замените поврежденную часть направляющего провода новым, используя фирменный соединитель.
<i>Красный мигающий свет</i>	Сбой антенны зарядной станции	Обратитесь к местному представителю компании.
<i>Ровный синий свет</i>	Слабый сигнал из-за слишком большой длины ограничительного провода. Максимальная длина 250 метров.	Если косилка работает нормально, никаких действий предпринимать не нужно.
		Укоротите ограничительный провод, уменьшив рабочую зону или поставив вокруг отделенных от основной рабочей зоны участков барьеры, с которыми может сталкиваться газонокосилка.
	Слабый сигнал из-за повреждения ограничительного провода	Поскольку трудно определить место повреждения провода, рекомендуется проложить новый ограничительный провод для всей рабочей зоны.
<i>Ровный красный свет</i>	Неисправна печатная плата в зарядной станции.	Обратитесь к местному дилеру.

9. Поиск неисправностей

9.3 Признаки

Если газонокосилка Automower® не работает должным образом, используйте приведенное ниже руководство для поиска и устранения неисправностей.

По адресу www.automower.com можно найти FAQ (часто задаваемые вопросы), где даются более подробные ответы на ряд стандартных вопросов. Если вы все еще не можете найти причину неисправности, обратитесь к местному представителю компании.

Признак неисправности	Причина	Способ устранения
Роботизированная газонокосилка не может припарковаться к зарядной станции	Ограничительный провод не уложен в длинную прямую линию на достаточное расстояние от зарядной станции.	Проверьте установку зарядной станции в соответствии с инструкцией в п. 3.2 <i>Установка зарядной станции</i> на с. 19.
	Направляющий провод не вставлен в гнездо на зарядной станции.	Для нормальной работы косилки абсолютно необходимо, чтобы направляющий провод был идеально прямым и находился в правильном положении под зарядной станцией. Поэтому проверяйте, чтобы направляющий провод всегда находился в своем гнезде в зарядной станции. См. п. 3.6 <i>Установка направляющего провода</i> .
	Зарядная станция расположена на склоне	Разместите зарядную станцию на абсолютно ровной поверхности. См. п. 3.2 <i>Установка зарядной станции</i> на с. 19.
Неравномерное скашивание	Роботизированная газонокосилка работает слишком мало часов в день.	Увеличьте время работы, см. 6.3 <i>Таймер</i> на с. 46.
	Параметр «Пропорция» не соответствует схеме рабочей зоны.	Убедитесь, что выбрано верное значение параметра «Пропорция». См. 6.4 <i>Установка</i> на с. 48.
	Рабочая зона имеет такую форму, что роботизированной газонокосилке требуется использовать оба режима <i>Удаленный запуск 1</i> и <i>Удаленный запуск 2</i> , чтобы найти путь ко всем удаленным участкам.	Также используйте <i>Удаленный запуск 2</i> , чтобы направить роботизированную газонокосилку на удаленный участок. См. 6.4 <i>Установка</i> на с. 48.
	Рабочий участок слишком велик.	Попробуйте сократить рабочий участок или увеличить время работы, см. 6.3 <i>Таймер</i> на с. 46.
	Тупые ножи.	Замените все ножи и винты, так чтобы сбалансировать вращающиеся части. См. п. 8.7 <i>Лезвия</i> на с. 64.
	Слишком высокая трава для заданной высоты кошения.	Увеличьте высоту кошения, а затем постепенно уменьшайте ее.
	Наматывание травы на режущий диск или вокруг вала электродвигателя.	Убедитесь, что режущий диск вращается легко и свободно. В противном случае отверните режущий диск и удалите траву и посторонние предметы. См. 8.4 <i>Чистка</i>
Роботизированная газонокосилка работает в неправильное время	Установите правильное время на часах роботизированной газонокосилки.	Настройте часы, см. 6.6 <i>Установка</i> на с. 54.
	Неправильно установлено время начала и окончания работы.	Переустановите время начала и время окончания кошения, см. 6.3 <i>Таймер</i> на с. 46.
Роботизированная газонокосилка вибрирует	Поврежденные режущие диски приводят к разбалансировке системы кошения.	Осмотрите ножи и винты и замените их в случае необходимости. См. п. 8.7 <i>Лезвия</i> на с. 64.
	Несколько лезвий, закрепленных в одном месте, приводят к разбалансировке системы кошения.	Удостоверьтесь, что на одном винте установлено не более одного ножа.

9. Поиск неисправностей

Признак неисправности	Причина	Способ устранения
Роботизированная газонокосилка движется по участку, а режущий диск не вращается	Роботизированная газонокосилка ищет зарядную станцию.	Не предпринимайте никаких действий. Во время поиска зарядной станции режущий диск роботизированной газонокосилки не вращается.
Периоды работы роботизированной газонокосилки между зарядками короче, чем обычно	Трава или другие посторонние предметы заблокировали режущий диск.	Снимите и очистите режущий диск. См. п. 8.4 <i>Чистка</i> на с. 61.
Продолжительность кошения и продолжительность зарядки стали меньше, чем обычно	Закончился ресурс аккумуляторной батареи.	Замените батарею. См. 8.8 <i>Аккумуляторная батарея</i> на с. 65.
Роботизированная газонокосилка паркуется в зарядной станции на несколько часов.	Применимо только для Automower® 305: Роботизированная газонокосилка должна находиться в зарядной станции не менее 8 часов в день, чтобы достичь значения встроенной функции ожидания, см. 4.2 <i>Использование таймера</i> на с. 38.	Не предпринимайте никаких действий.
	Крышка была закрыта без предварительного нажатия кнопки START .	Откройте крышку, нажмите кнопку START и закройте крышку.

9. Поиск неисправностей

9.4 Обнаружение разрыва контурного провода

Разрывы контурного провода это, как правило, результат непреднамеренного физического повреждения кабеля, например, садовой лопатой. В странах с заморозками на почве даже острые камни, перемещаясь в промерзающей почве, могут вызвать повреждение кабеля. Кроме того, повреждения могут возникать из-за чрезмерного натяжения кабеля во время его прокладки.

Очень короткое подрезание травы сразу после установки системы может привести к повреждению изоляции кабеля. В некоторых случаях повреждение изоляции может привести к обрыву кабеля спустя несколько недель или несколько месяцев. Чтобы не допустить этого, в первые недели после установки системы следует всегда выбирать максимальную высоту косы, а затем уменьшать ее на одну ступень раз в две недели, пока не будет достигнута требуемая высота.

Неправильное сращивание контурного кабеля также может привести к сбоям в течение первых нескольких недель с момента выполнения сращивания. Неправильное сращивание может, например, быть результатом недостаточно сильного сжатия частей оригинального соединителя плоскогубцами, или результатом использования соединителя худшего качества, нежели оригинальный. Сначала проверьте все известные места сращивания кабеля, прежде чем продолжать дальнейшие поиски причины неисправности.

Место обрыва можно определить, последовательно сокращая длину контурного провода вдвое на отрезке, где возможен обрыв. Сокращать длину следует до тех пор, пока не останется очень короткий отрезок провода.

1. Удостоверьтесь, что контрольная лампа в зарядной станции мигает синим светом, что свидетельствует об обрыве ограничительного провода. См. *9.2 Контрольная лампа зарядной станции* на с. 69.

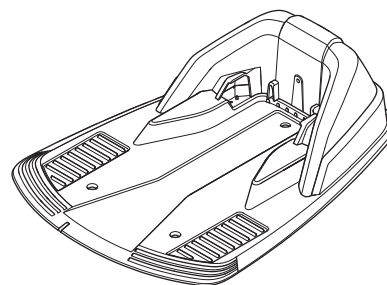

2. Проверьте соединения ограничительного провода с зарядной станцией на надежность контакта и отсутствие повреждений. Удостоверьтесь, что контрольная лампа в зарядной станции все еще мигает синим светом.

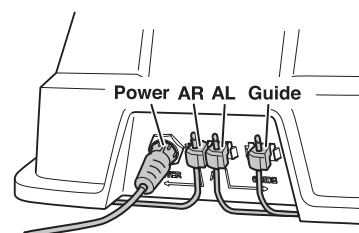

9. Поиск неисправностей

3. Подсоедините питание к зарядной станции. Поменяйте местами соединения между направляющим проводом и ограничительным проводом в зарядной станции.

а) Поменяйте местами соединение AL и направляющую.

Если контрольная лампа мигает желтым светом, это означает, что повреждение возникло где-то в ограничительном проводе между соединением AL и местом, где направляющий провод соединяется с ограничительным проводом (жирная черная линия на рисунке).

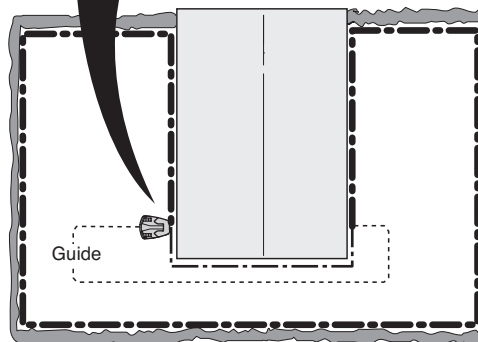
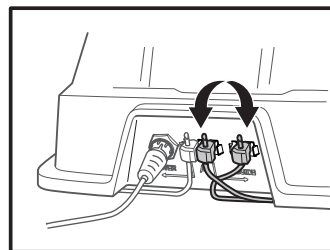

б) Верните AL и направляющую в исходное положение. Затем поменяйте местами AR и направляющую. Если контрольная лампа мигает желтым светом, это означает, что повреждение возникло где-то в ограничительном проводе между соединением AR и местом, где направляющий провод соединяется с ограничительным проводом (жирная черная линия на рисунке).

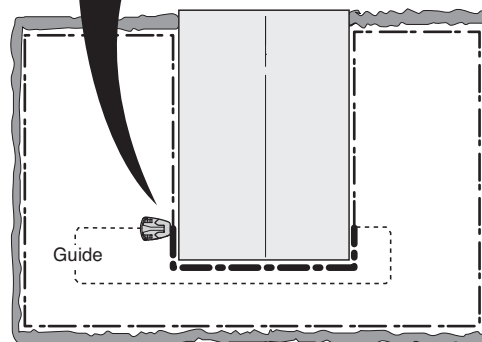
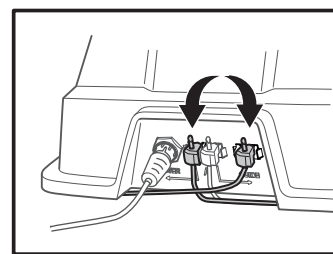

9. Поиск неисправностей

4. а) Предположим, что контрольная лампа моргнула желтым светом в процессе выполнения теста а). Верните все соединения обратно в исходное положение. Теперь отсоедините провод от клеммы AR. Подсоедините новый контурный провод к AR. Другой конец этого нового контурного провода подсоедините где-нибудь в середине участка.

Если контрольная лампа горит зеленым светом или мигает желтым, значит, обрыв находится где-то на участке между отсоединенным концом и местом, где подсоединен новый кабель (жирная черная линия на рисунке ниже).

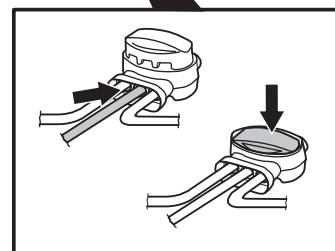
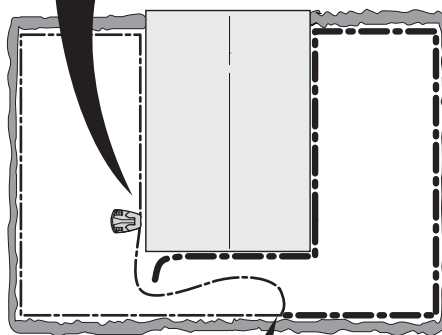
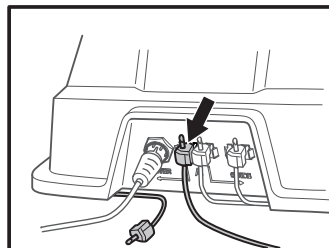

В этом случае переместите соединение нового кабеля ближе к отсоединенному концу (примерно посередине того участка, где, на ваш взгляд, произошел разрыв) и проверьте снова, горит ли контрольная лампа зеленым светом или мигает желтым.

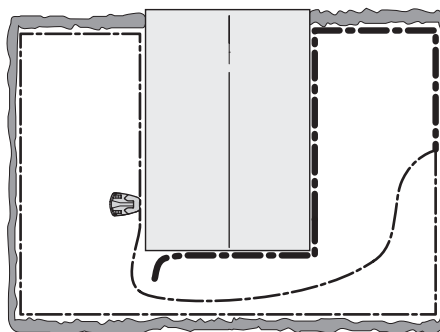

Продолжайте поиск места обрыва, пока не останется один короткий участок, на котором индикаторная лампа мигает синим светом, а не горит ровным зеленым светом.

- б) Если контрольная лампа вспыхнула желтым светом в процессе выполнения теста 3б), необходимо провести аналогичный тест, но с новым контурным проводом, подсоединенным вместо этого провода к клемме AL.

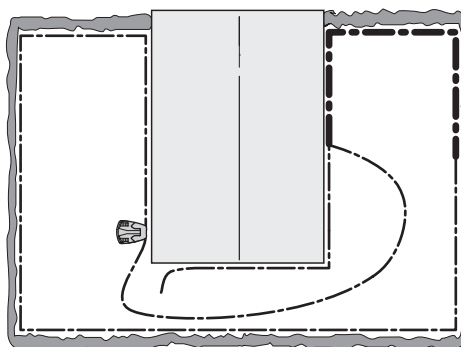

9. Поиск неисправностей

5. Обнаружив повреждение, замените поврежденную часть новым проводом. Поврежденный участок можно вырезать, если допустимо укорачивание ограничительного провода. Всегда используйте фирменные соединители.

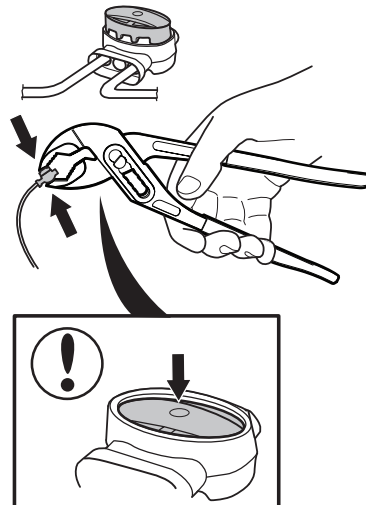

10. Технические характеристики

10. Технические характеристики

Характеристики	Газонокосилка Automower® 305	Газонокосилка Automower® 308
Размеры		
Длина	55 см	55 см
Ширина	39 см	39 см
Высота	25 см	25 см
Масса	6,4 см	6,4 см
Электрическая система		
Аккумуляторная батарея	Специализированная ионно-литиевая аккумуляторная батарея, 18 В/1,6 А-ч	Специализированная ионно-литиевая аккумуляторная батарея, 18 В/1,6 А-ч
Трансформатор	100-240 В / 24 В	100-240 В / 24 В
Длина кабеля низкого напряжения	10 м	10 м
Средний расход электроэнергии при максимальном использовании	9 кВт-ч/месяц при площади рабочего участка 500 м ²	14 кВт-ч/месяц при площади рабочего участка 800 м ²
Ток зарядки	1 А пост. тока	1,5 А пост. тока
Среднее время стрижки	50-70 мин	50-70 мин
Среднее время зарядки	80-100 мин	60-80 мин
Эмиссия шума		
Измеренный уровень шума	58 дБ(А)	61 дБ(А)
Гарантированный уровень шума	61 дБ(А)	63 дБ(А)
Кошение		
Система кошения	Три поворотных ножа	Три поворотных ножа
Скорость мотора привода ножей	2900 об/мин	2900 об/мин
Энергопотребление при кошении	20 Вт +/- 20 %	20 Вт +/- 20 %
Высота кошения	2-5 см	2-5 см
Ширина кошения	17 см	17 см
Мин. возможный коридор	60 см	60 см
Максимальный угол для зоны кошения	25%	25%
Максимальный угол для ограничительного провода	20%	20%
Ограничительный провод максимальной длины	400 м	400 м
Производительность	500 м ² +/- 20%	800 м ² +/- 20%
Классификация IP		
Роботизированная газонокосилка	IPX4	IPX4
Зарядная станция	IPX1	IPX1
Трансформатор	IPX4	IPX4

Компания Husqvarna AB не гарантирует полную совместимость роботизированной газонокосилки с другими беспроводными устройствами, такими как пульты дистанционного управления, радиопередатчики, слуховые аппараты, подземная электрическая изгородь для защиты от животных и т. п.

11. Условия гарантии

11. Условия гарантии

Компания Husqvarna AB гарантирует работу изделия в течение двух лет (с даты продажи). Гарантия распространяется на серьезные недостатки, касающиеся материалов, и заводские дефекты. В течение гарантийного срока потребитель может рассчитывать на замену изделия или бесплатный ремонт, если выполнены следующие условия:

- Роботизированная газонокосилка и зарядная станция эксплуатировалась в полном соответствии с положениями настоящего руководства.
- Ремонт изделия выполнялся только уполномоченными лицами или компаниями.

Примеры случаев, когда вам может быть отказано в гарантийном обслуживании:

- Повреждения, вызванные проникновением воды через днище роботизированной газонокосилки. Обычно эти повреждения вызваны моющими или поливными системами, а также наличием ям в рабочей зоне, в которых скапливается дождевая вода.
- Повреждение, вызванное коротким замыканием в низковольтном кабеле.
- Повреждение в результате удара молнии.
- Повреждения, вызванные неправильным хранением или обращением с аккумуляторной батареей.
- Повреждение в результате использования неоригинальной аккумуляторной батареи.
- Повреждение контурного провода.
- Повреждение корпуса или его подвески вследствие ненадлежащих условий хранения.

Ножи и колеса относятся к расходным деталям; на них гарантия производителя не распространяется.

В случае поломки роботизированной газонокосилки, обращайтесь к дилеру (см. заметки на с. 4) для получения дальнейших инструкций. Для более быстрого получения помощи подготовьте документы, подтверждающие оплату, и выпишите серийный номер изделия.

12. Экологическая информация

Символы на роботизированной газонокосилке Husqvarna и на ее упаковке обозначают, что данное изделие не может быть утилизировано в качестве бытовых отходов. Его следует сдавать в соответствующий центр по переработке отходов, где будет произведена утилизация электронных компонентов и аккумуляторных батарей.

Информацию об утилизации аккумуляторных батарей можно получить у вашего дилера. См. *8.8 Аккумуляторная батарея* на с. 65.

Обеспечивая надлежащую утилизацию данного изделия, вы вносите свой вклад в дело предотвращения потенциальных негативных последствий для окружающей среды и здоровья человека, которые могут быть вызваны неправильной утилизацией данного изделия.

Для получения более подробной информации об утилизации данного изделия обратитесь в местную администрацию, службу переработки бытовых отходов или в магазин, в котором вы его приобрели.

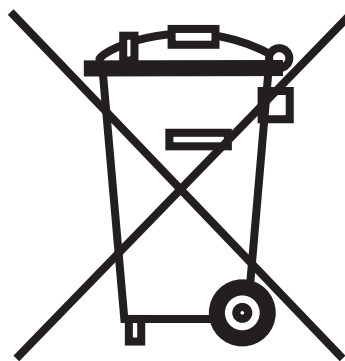

13. Декларация соответствия' требованиям

13. Декларация соответствия' требованиям Евросоюза

Декларация соответствия требованиям Евросоюза (только для стран Европы)

Husqvarna AB, SE-561 82 Huskvarna, Швеция, тел.: +46-36-146500, настоящим заверяет, что роботизированные газонокосилки **Husqvarna Automower® 305** и **Automower® 308**, с серийными номерами, начиная с 40 недели 2014 года и позже (на паспортной табличке четко указана дата, за которой следует серийный номер), соответствуют предписаниям ДИРЕКТИВЫ СОВЕТА:

- Директива «о механическом оборудовании» **2006/42/ЕС**.
- Особые требования для электрических аккумуляторных газонокосилок **IEC 60335-2-107:2012**.
- Директива 2011/65/EU «Ограничение по использованию опасных веществ в электрическом и электронном оборудовании».
- Директива **2000/14/ЕС** «Излучение шума от оборудования, размещенного вне помещения». Информацию об излучении шума и ширине скашивания можно также найти в главе «Технические данные». Зарегистрированная организация 0404, SMP Svensk Maskinprovning AB, Fyrisborgsgatan 3, SE-754 50 Uppsala, Швеция, представила отчет об оценке соответствия согласно приложению VI к ДИРЕКТИВЕ СОВЕТА от 8 мая 2000 г. «Излучение шума в окружающую среду» 2000/14/ЕС.
Номер сертификата: 01/901/176 для Automower® 305 и 01/901/205 для Automower® 308.
- Директива «об электромагнитной совместимости» **2004/108/ЕС** и соответствующие дополнения. Были использованы следующие стандарты:
 - **EN 61000-6-3** (emission)
 - **6100-6-1:2007** (immunity)
 - **EN 61000-6-1** (electromagnetic fields)

Husqvarna, 28 сентября 2014 года.

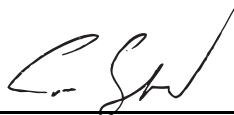

Том Соберг (Tom Söberg), Директор R&D Electric, роботизированные газонокосилки Husqvarna (Уполномоченный представитель компании Husqvarna AB и ответственный за техническую документацию)



Оригинальные инструкции

AUTOMOWER - это торговая марка, принадлежащая компании ХУСКВАРНА АБ, авторское право © 2014 г. ХУСКВАРНА. Все права защищены.

www.automower.com